

The Britax logo consists of the word "Britax" in a bold, black, sans-serif font, positioned above a stylized red wave graphic.

GB

User Guide

9-25kgs (Group 1 & 2)

DK

Brugervejledning

9-25 kg (gruppe 1 & 2)

FIN

Käyttöohje

9–25 kg (ryhmä 1 & 2)

N

Brukerhåndbok

9–25 kg (gruppe 1 & 2)

S

Användarhandbok

9–25 kg (grupp 1 & 2)

A photograph showing a woman from behind, wearing a dark jacket, hugging a young girl. The girl is wearing a red dress with a white floral pattern and has two pink hair ties in her hair. The background is a soft, out-of-focus outdoor setting.

Multi-Tech



You must ensure that you follow these instructions carefully and correctly. If this seat is not fitted securely and your child is not strapped in correctly, your child and other passengers are at serious risk of injury in the event of an accident

Please read this User Guide carefully BEFORE trying to install your child car seat.

The Hampshire Trading Standards Authority and Britax advise that child car seats should not be bought or sold second-hand. Please dispose of your child seat safely. Do not sell or pass it on.

After an accident, the child seat and your car seat belts should be replaced. Although they may look undamaged, if you were to have another accident the child seat and your car seat belts may not be able to protect your child as well as they should.

No child seat is escape proof

Harness systems cannot be designed to be completely “child proof” and yet comply with the legal requirements of European Standard ECE R44. The harness must be fastened and adjusted correctly at all times and children encouraged to remain within the harness system.

Looking after your child seat

Food and drink may find their way inside the buckle of the harness. This can stop it from working properly – it will not click. Wash in warm water until clean (**dia A and B**).

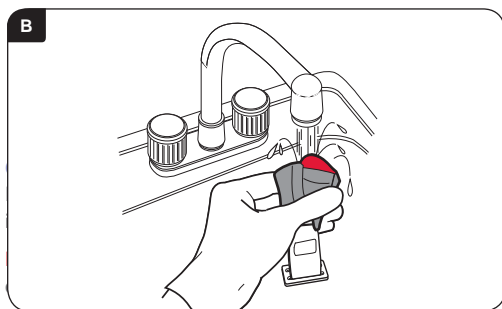
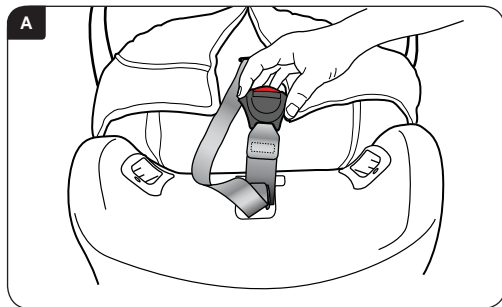

Cleaning the harness and seat shell

Sponge clean **ONLY** using hand soap and warm water.

DO NOT take apart, or attempt to take apart, any part of the harness or seat when cleaning.

DO NOT use solvents, detergents or washing-up liquid as these may weaken the harness and the seat.

DO NOT lubricate or oil any part of the seat.

Removing and refitting the cover

Press in and hold the harness release button and with your hand below the chest pads pull **BOTH** shoulder straps forwards as far as they will go.

Pull the yoke out from behind the seat and unhook both shoulder straps.

Pull the cover from the top of the seat and use the method shown to bring the straps to the front of the seat (**dia 6c**). Unfasten the buckle and remove the comfort pad by unfastening the hook and eye strip. Slide the chest pads off of the shoulder straps. Gently pull the cover off the seat, easing the shoulder straps, harness buckle and adjuster strap through the slots in the cover.

To refit the cover, perform the process in reverse. Make sure the straps are not twisted.



IMPORTANT – The cover and chest pads are a safety feature. **NEVER** use the child seat without them. Don't put your child's safety at risk by using other makes of replacement cover, they could stop the child seat from protecting your child as well as it should.

A replacement cover is available from your Britax stockist or contact Britax Customer Service Department on **+46 8564 841 00**.

Guarantee

All Britax products are carefully designed, manufactured and tested. However, should this product prove faulty within 12 months of purchase due to a materials or manufacturing fault please return it to the original place of purchase. We will then, at our discretion, either repair it free of charge or replace it with the same or a similar product.

For guarantee purposes proof of purchase will be required. We recommend that you retain your receipt and attach it to this user guide and store in the seat.

Britax does not accept liability for damage arising from abuse, misuse or negligence.

This guarantee is not transferable and therefore does not apply to second-hand products.

Your statutory rights are not affected by this guarantee.

If in doubt

Not all car seats fit all cars. For advice as to the suitability of this restraint for your car please see our website at www.britax.se, call our Customer Service Helpline on **+46 8564 841 00** or email:

info@se.britaxeuropa.com.

Warning

9-25kgs Group 1-2 (approximate age 9 months - 6 years)



EXTREME HAZARD!

- DO NOT** under any circumstances use a rearward facing child seat on a passenger seat fitted with an active airbag.
- DO NOT** use a forward facing child seat on a passenger seat fitted with an active airbag unless your vehicle manufacturer confirms that it is safe.
- DO NOT** use the child seat on side facing or rearward facing vehicle seats.
- DO NOT** use anything, such as a cushion or coat, to raise the child seat off the passenger seat. In an accident the child seat and your car seat belts would not be able to protect your child as well as they should.
- DO NOT** use the child seat in the home. It has not been designed for home use and should only be used in your car.
- DO NOT** attempt to dismantle, modify or add to any part of the child seat or change the way its harness or your car seat belts are made or used. The official approval is no longer valid if modifications are made.
- NO** modifications may be made to the child seat other than by the manufacturer.

- DO NOT** leave children alone in your car, even for a short time.
- DO NOT** leave loose objects, such as luggage or books, in the back of your car. They must be properly secured, because if you have to stop your car suddenly loose objects will keep moving and can then cause serious injuries. Large and heavy loose objects are a particular risk.
- DO NOT** leave folding passenger seats unlatched. If you have to stop your car suddenly a loose seat back could injure your child.
- DO NOT** allow children to play with or adjust the child seat.
- DO** keep this user guide in the user guide storage area.
- DO** cover the child seat if your car is left in direct sunlight. Fittings can become hot to touch in sunny weather and the cover may become faded.
- DO** make sure that the child seat does not become trapped by a folding passenger seat or in the door of your car.
- DO** make sure that you adjust the harness to fit the clothes your child is wearing before each journey – a fitting for winter clothes may be too slack for a child wearing summer clothes.

- DO** store the child seat in a safe place when it is not being used. Avoid placing heavy objects on top of it and do not store near direct heat sources or in direct sunlight.
- DO** always keep the child seat secure, even if it is not being used by your child.
- DO** make sure that all occupants in the vehicle have their seat belts fastened.

Britax, whilst taking into account child car seat contact with vehicle seats throughout the development of new products, cannot accept responsibility for damage occurring to vehicle seats or seat belts.

IMPORTANT:

Rearward facing installation

The child seat **MUST** only be used with a lap or a lap and diagonal seat belt (approved to UN/ECE regulation no. 16 or equivalent standards).

Forward facing installation

The child seat **MUST** only be used with a lap and diagonal seat belt (approved to UN/ECE regulation no. 16 or equivalent standards).

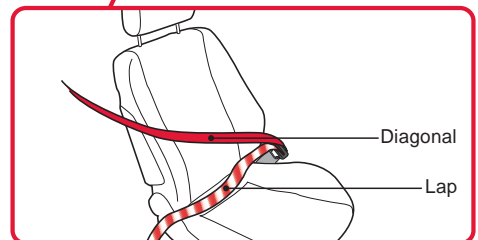
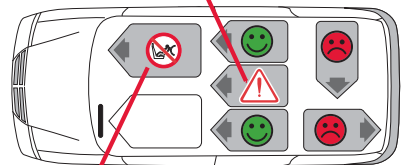
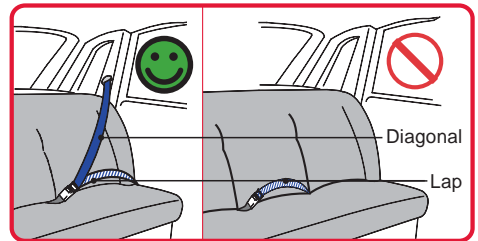

Introducing your new child seat

9-25kgs Group 1-2 (approximate age 9 months - 6 years)



1. Seat cover
2. User guide storage (behind cover)
3. Harness buckle
4. Elastic harness stowage strap
5. Comfort pad
6. Routing label
7. Lap belt guide (forward-facing)
8. Lock-off
9. Belt tunnel slot (rear-facing)
10. Harness adjuster button
11. Harness adjuster strap
12. Crotch strap
13. Harness
14. Chest pad
15. Upper belt guide (15-25kg, forward-facing)
16. Headrest cover
17. Sliding headrest
18. Headrest adjuster (15-25kg, forward-facing)
19. Harness strap slot
20. Harness strap
21. Belt shield
22. Yoke and footprop storage area
23. Footprop release button
24. Footprop
25. Footprop lock indicator
26. Yoke (under seat)
27. Swinging base - (for rear facing use)
28. Footprop tether
29. Tether strap buckle tongue
30. Seat belt routing slot (forward-facing)
31. Width adjuster
32. Harness height / headrest adjuster (harness mode)
33. Tether straps

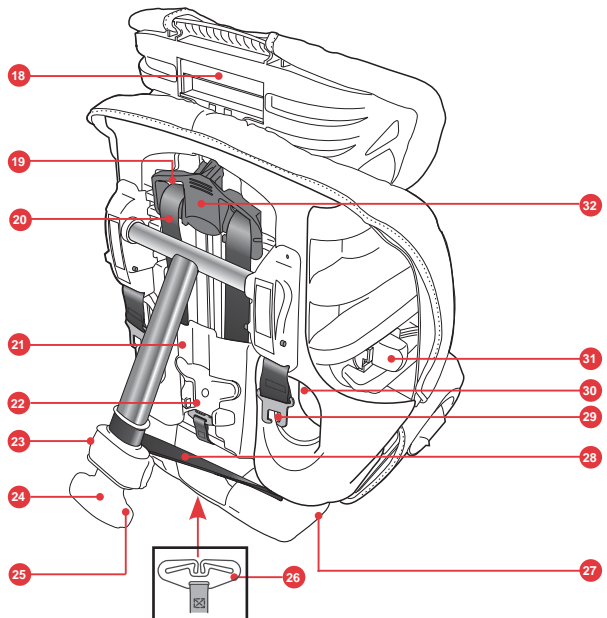
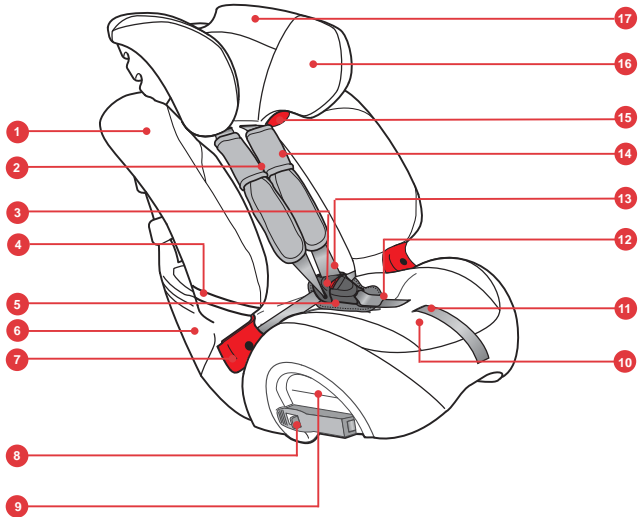

1. Adjusting the child seat

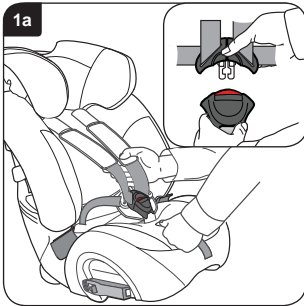

Place the child seat on the floor.

Push the adjuster button in and at the same time pull **BOTH** shoulder straps forward as far as possible (**dia 1a**).

Release the harness from the buckle (**dia 1a inset**).

To avoid the harness twisting, lay the shoulder straps over the sides of the seat by placing the buckle tongues behind the elastic harness stowage straps.

Carefully place your child in the seat, fit the harness loosely around them and re-fasten the harness buckle.

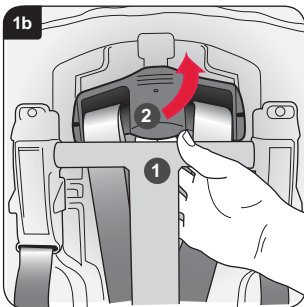

Pull the top of the footprop away from the back of the child seat **1** (**dia 1b**).

Lift the harness adjuster and move it up or down **2** so that the harness strap slots in the headrest are level with or just above your child's shoulders.

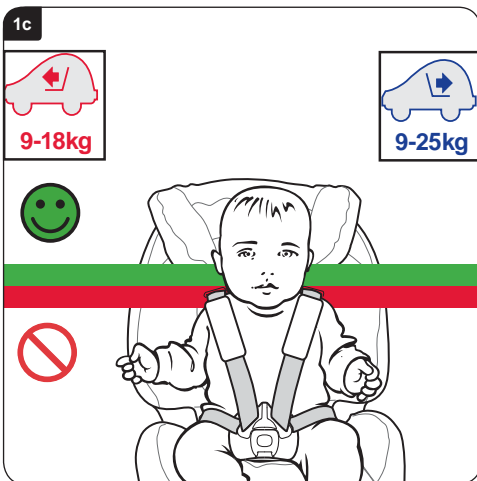

When the headrest is in the correct position let go of the harness adjuster and ensure it has locked in to place.

Once you reach the top of the slots, your child may continue to use the seat until their eye-level becomes level with the top of the seat or their weight exceeds the following:

Rearward facing: 25kg

Forward facing: 18kg

Use the width adjuster (see 'Introducing your new child seat' on previous page) to adjust the width of your child seat.



2. Installing your child seat (rearward facing) in rear side seat

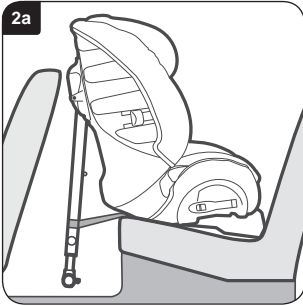

IMPORTANT - The child seat **MUST** only be used with a lap or a lap and diagonal seat belt (approved to UN/ECE regulation no. 16 or equivalent standards).

With the footrest adjusted to the shortest length, place the child seat rearward facing on the car seat with the swinging base resting against the back of the vehicle seat. After installation the gap between the seat in front and the child seat should ideally be a minimum of 10mm (**dia 2a**).

The child seat can touch the seat in front but must not rest against it. If it does then adjust the car seat in the front without making the driver or passenger sit in an uncomfortable position. If not try another seating position in the car.

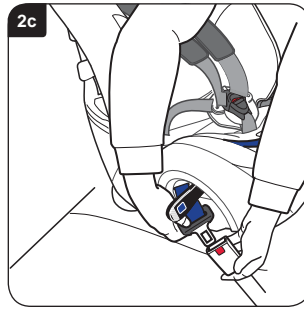
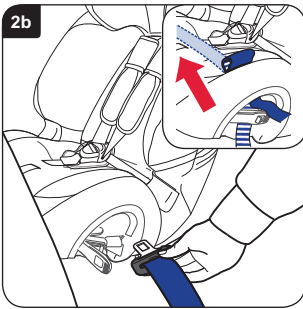

Open both lock-offs. Pull off sufficient lap and diagonal belt (**approx. 600-900mm**). Feed the belt through the lock-off belt guide on the opposite side to the buckle and in to the belt tunnel (**dia 2b**). There are two access slots in the seat cover to aid feeding of the belt through the belt tunnel and underneath the seat cover (**dia 2b inset**).

Feed the seat belt through the belt tunnel and lock-off on the opposite side and attach the tongue into the buckle (**dia 2c**).

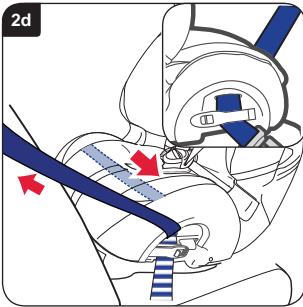

Pull all the seat belt slack through the child seat ensuring the seat belt is not twisted. When the belt is as tight as possible, close the lock-off on the seat belt buckle side, ensuring that both the lap and diagonal sections of the belt are secured by it (**dia 2d inset**).

Close the lock-off on the opposite side, ensuring that only the lap section of the belt is secured by it (**dia 2d**).

Ensure that both lock-offs have been clicked into place.

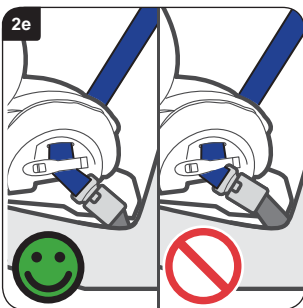

If the buckle now lies in the position marked as wrong with a  and the seat belt cannot be correctly tightened (**dia 2e**), try another seating position in the car.

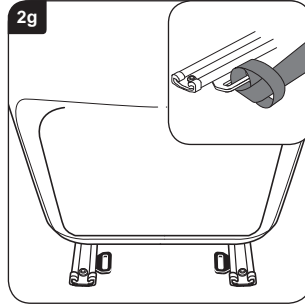
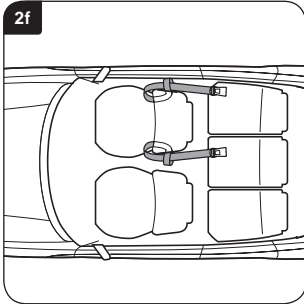

Loop the tether straps around the vehicle seat in front of the child seat as shown **(dia 2f)**.

If your car is equipped with a runner loop on the seat runners, these may be used as an alternative **(dia 2g inset)**.

IMPORTANT - Do not install the tether straps using the luggage loops.

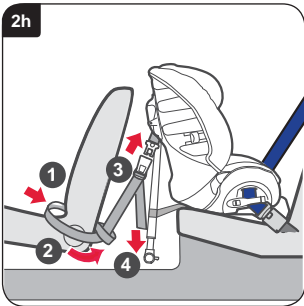

Slide the loop ends of the tether straps between the front car seat and back as shown **1 (dia 2h)**. Bring the buckle ends of the tether straps around the outside of the car seat and feed through the loops **2**.

Making sure that the footprop tether brackets are facing forward and that the straps are not twisted, snap the buckle of the tether straps onto the tongues on the sides of the child seat **3**. Tighten the tether straps by equally pulling the loose ends downwards **4**.

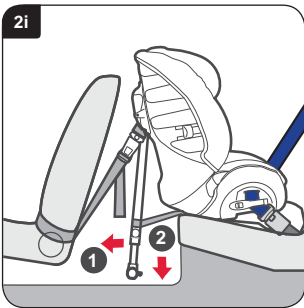

Pull the footprop away from the back of the child seat as far as possible **1 (dia 2i)**. Whilst maintaining the correct angle, lower the footprop until it touches the floor **2**. Make sure that the footprop is securely locked in place by pulling the sliding section of the footprop.

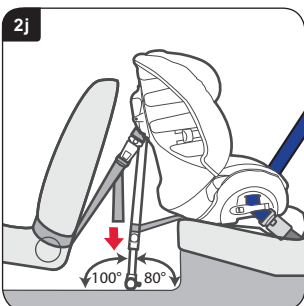

Finally ensure that the tether straps are fully tightened by pulling the loose ends downwards **(dia 2j)**. The footprop must rest on a solid floor, not on the lids of storage boxes or similar, at an angle of 100° to the horizontal **(dia 2j)**. Use the angle guide on the back page of this user guide to check the angle of the footprop to the floor.

Once firmly strapped in, test the child seat by trying to move it back and forth and side to side. If it seems loose or if the footprop is not at 100° to the floor, you must re-install until firmly installed at the correct angle.

To fit your child in the child seat refer to **dia 5f**.

3. Installing your child seat (rearward facing) in rear middle seat

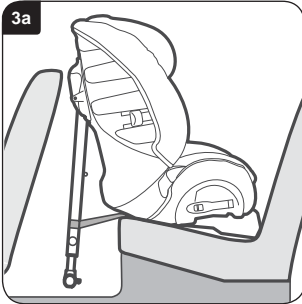

IMPORTANT - The child seat **MUST** only be used with a lap or a lap and diagonal seat belt (approved to UN/ECE regulation no. 16 or equivalent standards).

With the footprop adjusted to the shortest length, place the child seat rearward facing on the car seat with the back of the child seat positioned centrally between the driver and passenger seat and with the swinging base resting against the back of the vehicle seat (**dia 3a**).

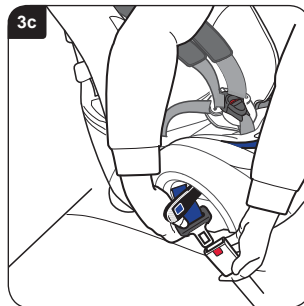
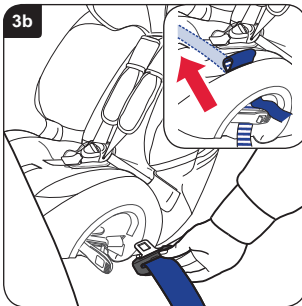

Open both lock-offs. Pull off sufficient lap and diagonal belt (**approx. 600-900mm**). Feed the belt through the lock-off belt guide on the opposite side to the buckle and in to the belt tunnel (**dia 3b**). There are two access slots in the seat cover to aid feeding of the belt through the belt tunnel and underneath the seat cover (**dia 3b inset**).

Feed the seat belt through the belt tunnel and lock-off on the opposite side and attach the tongue into the buckle (**dia 3c**).

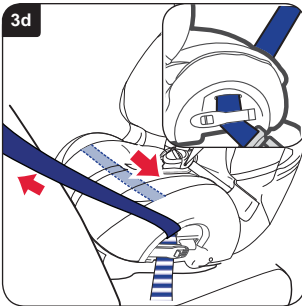

Pull all the seat belt slack through the child seat ensuring the seat belt is not twisted. When the belt is as tight as possible, close the lock-off on the seat belt buckle side, ensuring that both the lap and diagonal sections of the belt are secured by it (**dia 3d inset**).

Close the lock-off on the opposite side, ensuring that only the lap section of the belt is secured by it (**dia 3d**).

Ensure that both lock-offs have been clicked into place.

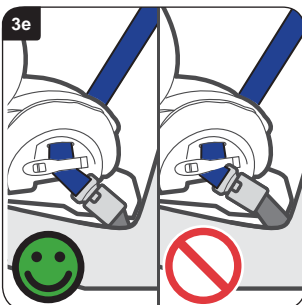

If the buckle now lies in the position marked as wrong with a  and the seat belt cannot be correctly tightened (**dia 3e**), try another seating position in the car.

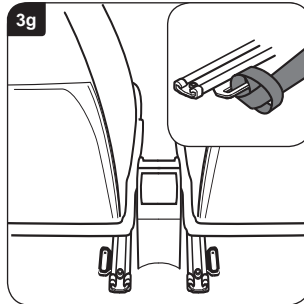
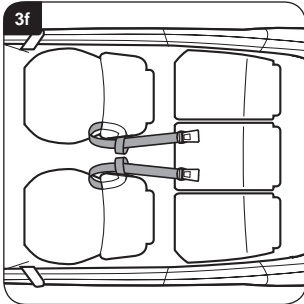

Loop a tether strap around both the front driver and passenger seats as shown **(dia 3f)**.

If your car is equipped with a runner loop on the seat runners, these may be used as an alternative **(dia 3g inset)**.

IMPORTANT - Do not install the tether straps using the luggage loops.

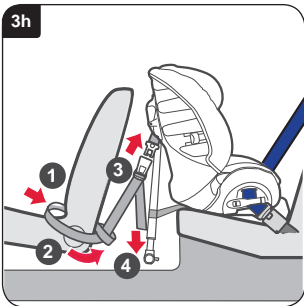

Slide the loop ends of the tether straps between the front car seat and back as shown **1 (dia 3h)**. Bring the buckle ends of the tether straps around the outside of the car seat and feed through the loops **2**.

Making sure that the footprop tether brackets are facing forward and that the straps are not twisted, snap the buckle of the tether straps onto the tongues on the sides of the child seat **3**. Tighten the tether straps by equally pulling the loose ends downwards **4**.

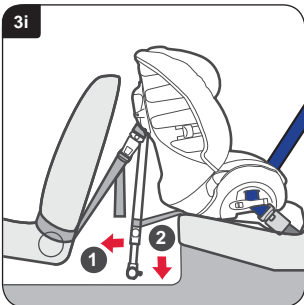

Pull the footprop away from the back of the child seat as far as possible **1 (dia 3i)**. Whilst maintaining the correct angle, lower the footprop until it touches the floor **2**. Make sure that the footprop is securely locked in place by pulling the sliding section of the footprop.

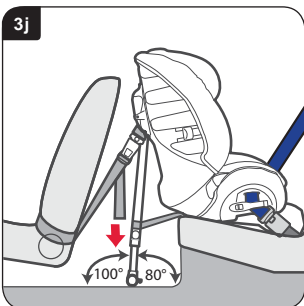

Finally ensure that the tether straps are fully tightened by pulling the loose ends downwards **(dia 3j)**. The footprop must rest on a solid floor, not on the lids of storage boxes or similar, at an angle of 100° to the horizontal **(dia 3j)**. Use the angle guide on the back page of this user guide to check the angle of the footprop to the floor.

Once firmly strapped in, test the child seat by trying to move it back and forth and side to side. If it seems loose or if the footprop is not at 100° to the floor, you must re-install until firmly installed at the correct angle.

To fit your child in the child seat refer to **dia 5f**.

4. Installing your child seat (rearward facing) in front seat



IMPORTANT - The child seat **MUST** only be used with a lap or a lap and diagonal seat belt (approved to UN/ECE regulation no. 16 or equivalent standards).

Push the vehicle front seat back to accommodate the child seat ensuring that any passenger directly behind will still be able to sit in a comfortable position.

With the footprop adjusted to the shortest length, place the child seat rearward facing with the swinging base resting against the back of the vehicle seat (**dia 4a**).

IMPORTANT - **DO NOT** rest the back of the child seat on the dashboard or close to the windscreen.

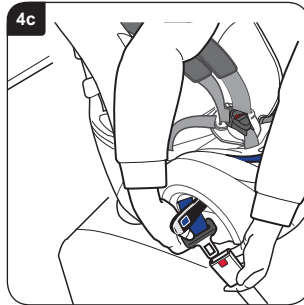
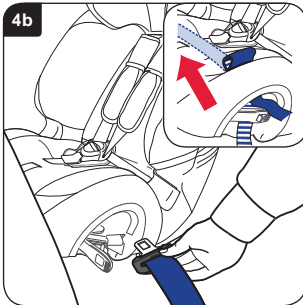

Open both lock-offs. Pull off sufficient lap and diagonal belt (**approx. 600-900mm**). Feed the belt through the lock-off belt guide on the side opposite to the buckle and in to the belt tunnel (**dia 4b**). There are two access slots in the seat cover to aid feeding of the belt through the belt tunnel and underneath the seat cover (**dia 4b inset**).

Feed the seat belt through the belt tunnel and lock-off on the opposite side and attach the tongue into the buckle (**dia 4c**).

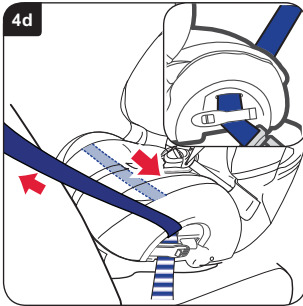

Pull all the seat belt slack through the child seat ensuring the seat belt is not twisted. When the belt is as tight as possible, close the lock-off on the seat belt buckle side, ensuring that both the lap and diagonal sections of the belt are secured by it (**dia 4d inset**).

Close the lock-off on the opposite side, ensuring that only the lap section of the belt is secured by it (**dia 4d**).

Ensure that both lock-offs have been clicked into place.

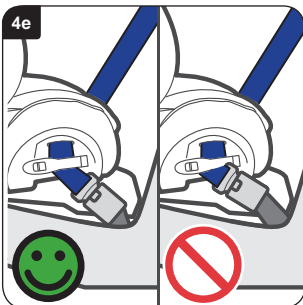

If the buckle now lies in the position marked as wrong with a  and the seat belt cannot be correctly tightened (**dia 4e**), try another seating position in the car.

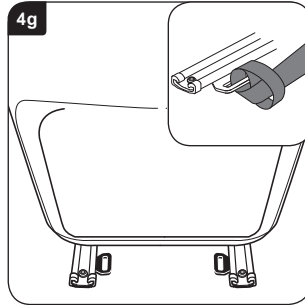
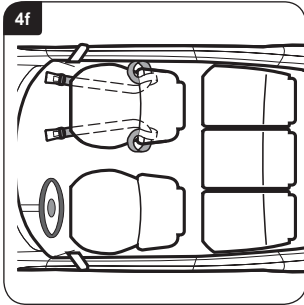

Loop a tether strap around the front passenger seat as shown **(dia 4f)**.

If your car is equipped with a runner loop on the seat runners, these may be used as an alternative **(dia 4g inset)**.

IMPORTANT - Do not install the tether straps using the luggage loops.

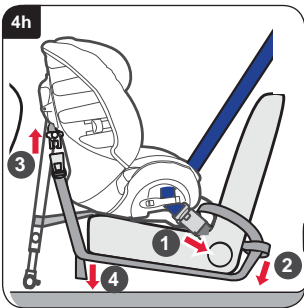

Slide the loop ends of the tether straps between the front car seat and back as shown **1 (dia 4h)**. Bring the buckle ends of the tether straps around the outside of the car seat and feed through the loops **2**.

Slide the buckle ends under the seat. Making sure that the footprop tether brackets are facing forward and that the straps are not twisted, snap the buckle of the tether straps onto the tongues on the sides of the child seat **3**. Tighten the tether straps by equally pulling the loose ends downwards **4**.

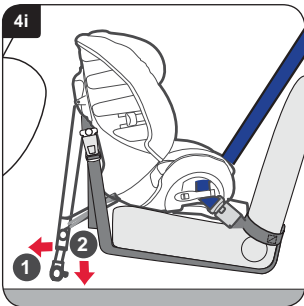

Pull the footprop away from the back of the child seat as far as possible **1 (dia 4i)**. Whilst maintaining the correct angle, lower the footprop until it touches the floor **2**. Make sure that the footprop is securely locked in place by pulling the sliding section of the footprop.

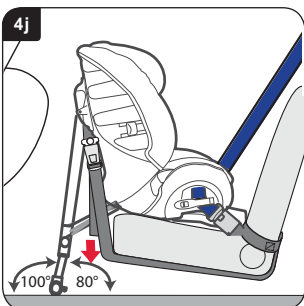

Finally ensure that the tether straps are fully tightened by pulling the loose ends downwards **(dia 4j)**. The footprop must rest on a solid floor, not on the lids of storage boxes or similar, at an angle of 100° to the horizontal **(dia 4j)**. Use the angle guide on the back page of this user guide to check the angle of the footprop to the floor.

Once firmly strapped in, test the child seat by trying to move it back and forth and side to side. If it seems loose or if the footprop is not at 100° to the floor, you must re-install until firmly installed at the correct angle.

To fit your child in the child seat refer to **dia 5f**.

5. Installing your child seat (forward facing) with harness

9-18kgs Group 1 (approximate age 9 months - 4 years)

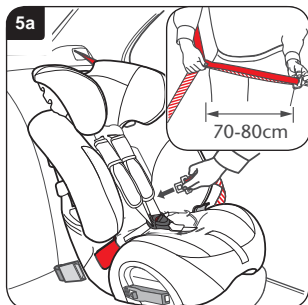

IMPORTANT - The child seat **MUST** only be used with a lap and diagonal seat belt (approved to UN/ECE regulation no. 16 or equivalent standards).

Stow the footprop in the footprop storage area.

Place the child seat forward facing in your car. For ease of access, turn the front of the child seat towards you. Pull out the seat belt as shown, holding the lap and diagonal sections together (**dia 5a inset**).

IMPORTANT - Do not allow the belt to twist at any time.

Feed the seat belt around the front of the child seat, through the first routing slot, directly in to the back of the seat at the point shown (**dia 5a**).

IMPORTANT - Do not use the red diagonal guide on the headrest.

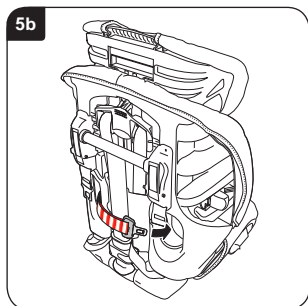

Take the seat belt and pass it through the second routing slot (**dia 5b**).

Handy hint - If your seat belt is too short you may need to direct the diagonal section behind the headrest before starting the installation.

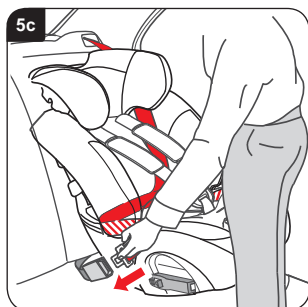

Pull all the slack from the seat belt to the front of the child seat and fasten the seat belt in the buckle (**dia 5c**).

Make sure the seat belt is not twisted and the lap section passes across both red lap belt guides. Ensure the diagonal belt is positioned in the back corner of the child seat shell behind the headrest.

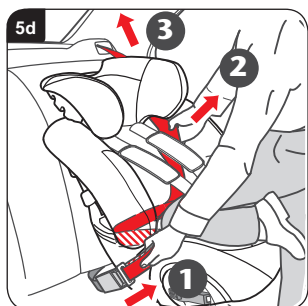

Push the child seat in to your vehicle seat using your full body weight and tighten using the following sequence.

Pull and hold the diagonal belt **1**, pull at position **2** to remove all the slack and pull to tighten **3** (**dia 5d**).

Check the seat by pulling firmly on the harness. There should be little or no movement. If the child seat is still loose, carefully repeat the above tightening sequence.

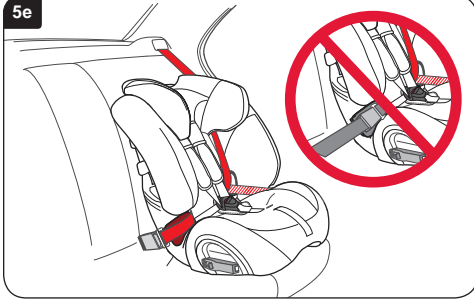

IMPORTANT - Check the position of the seat belt buckle, ensuring that it is the seat belt **NOT** the seat belt buckle holding the seat in position (**dia 5e**).

If your seat belt buckle is incorrectly located, try another seating position.

If you are in any doubt, contact Customer Services on **+46 8564 841 00** or email **info@se.britaxeurope.com** or use **www.britax.se**



Sit your child in the child seat and fit the harness. Make sure the harness straps are not twisted. Tighten the harness by pulling the adjuster strap forward.

IMPORTANT - The lap section of the harness should rest as forward and as low as possible over your child's pelvis.

Finally, ensure the chest pads are pulled down on to your child's chest (**dia 5f**).

6. Installing your child seat (forward facing) with adult belt

15-25kgs Group 2 (approximate age 4 - 6 years)

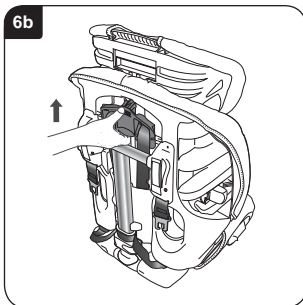
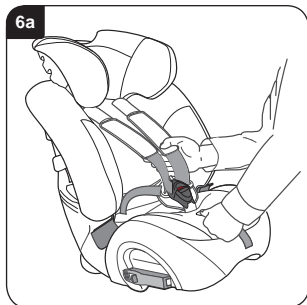

Adjusting the child seat

To stow away the harness in the child seat, first place the child seat on the floor.

Push the adjuster button in and at the same time pull **BOTH** shoulder straps forward as far as possible (**dia 6a**).

Turn the seat around. Lift the harness adjuster at the back of the seat and move it up so that the shoulder strap slots in the headrest are in the uppermost position (**dia 6b**).

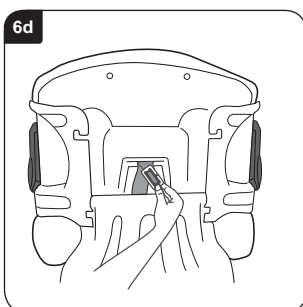
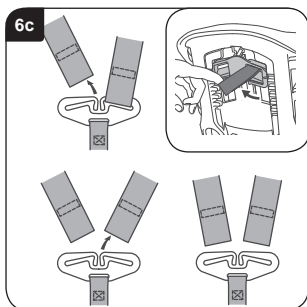

Unhook both shoulder straps from the yoke at the back of the child seat (**dia 6c**), stow the yoke on the lower part of the belt shield **1** (**dia 6g**).

Remove the chest pads from the chest pad attachment arms (**dia 6c inset**). Pull both the shoulder straps and the chest pads through to the front of the seat, remove the chest pads from the shoulder straps.

Place the child seat on it's back. Remove the adjuster strap from the bracket of the crotch strap. Turn the bracket so that it will go through the crotch strap and push it through to the front of the seat (**dia 6d**).

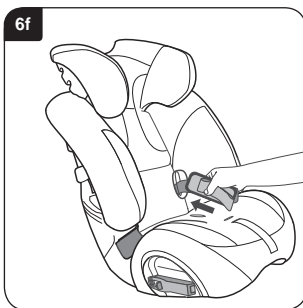
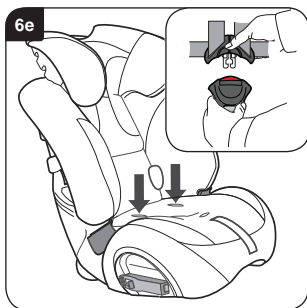

Stand the child seat upright and release the harness from the buckle (**dia 6e inset**). Push the harness straps and buckle tongues under the cover through the lap belt slots (**dia 6e**).

Place the buckle, harness straps and chest pads in to the elastic stowage straps (**dia 6f**). Push the adjuster strap through the slot in the cover.

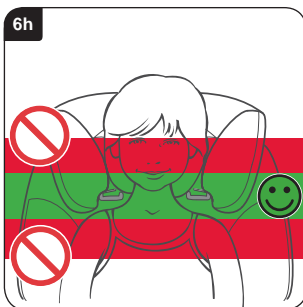
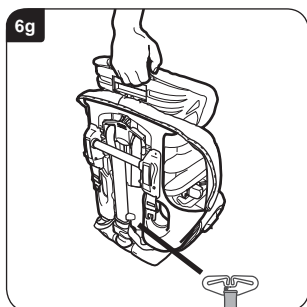

Support the seat and squeeze the headrest adjuster at the rear of the headrest (**dia 6g**). Check that the chest pads have been removed as directed in (**dia 6c**) above.

Move the headrest up so that the head is positioned centrally (**dia 6h**). When the headrest is in the correct position let go of the headrest adjuster, check that it has locked in to place.

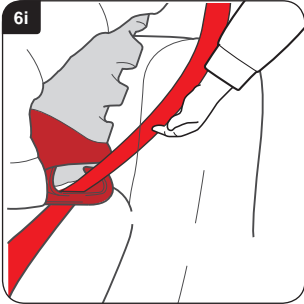

Installing the child seat

IMPORTANT - The child seat **MUST** only be used with a lap and diagonal seat belt (approved to UN/ECE regulation no. 16 or equivalent standards).

Place the child seat forward facing in your car.

Feed the diagonal section of the seat belt through the dark red upper belt guide on the **OPPOSITE** side to the buckle (**dia 6i**).



Fasten the seat belt across your child (**dia 6j**). The lap section should rest on the red lap belt guides on each side of the child seat. Make sure the seat belt is not twisted and remove any slack.

IMPORTANT - The lap section of the seat belt should rest as forward and as low as possible over your child's pelvis.

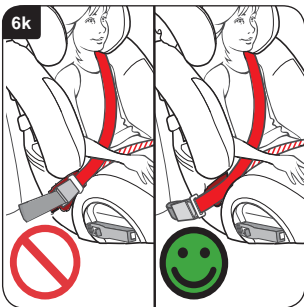

IMPORTANT - Check the position of the seat belt buckle, ensure that it is not being pulled around the child seat on to the red lap belt guide (**dia 6k**).

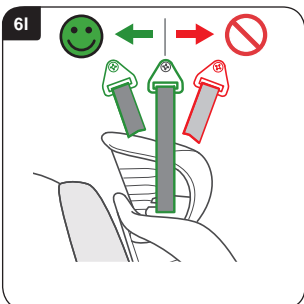

Check the position of your vehicle's upper seat belt anchorage point (**dia 6l**). If this anchorage point is in front of the child seat it should not be used, try another seating position in the car.



Det er vigtigt at følge denne vejledning nøje. Hvis autostolen ikke er monteret forsvarligt, og hvis barnet ikke er fastspændt korrekt, vil barnet og andre passagerer være i alvorlig fare for legemsbeskadigelse i tilfælde af en ulykke.

Læs brugervejledningen grundigt, FØR barnet anbringes i autostolen.

Britax fraråder køb og salg af brugte autostole. Autostolen skal bortskaffes på sikker vis, og den bør ikke videresælges eller foræres væk.

Efter en ulykke bør autostolen og bilens sikkerhedssele udskiftes. Selv om de ikke ser ud til at være beskadigede, vil de muligvis ikke kunne yde tilstrækkelig beskyttelse af barnet i tilfælde af endnu en ulykke.

Ingen autostol er flugtsikker

Selesystemer kan ikke konstrueres til at være fuldstændigt "børnesikrede" og samtidig leve op til kravene i den europæiske norm ECE R44. Selen skal altid være spændt og justeret korrekt, og barnet skal lære, at det ikke må forsøge at komme ud af selen.

Vedligeholdelse af autostolen

Mad- og drikkevarer kan trænge ind i selespændet, hvilket kan medføre, at det ikke fungerer korrekt (at det ikke klikker). Spændet skal i så fald rengøres med varmt vand (**billede A og B**).

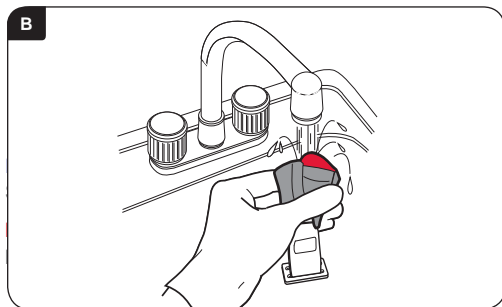
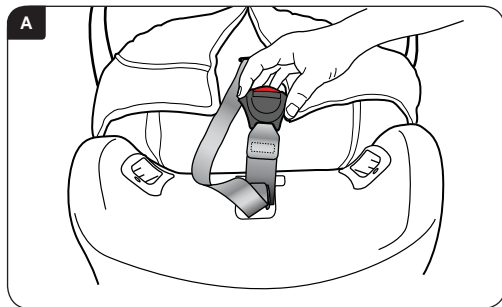

Rengøring af selerne og skalkonstruktionen

Brug **KUN** svamp, håndsæbe og varmt vand.

IKKE at adskille nogle af autostolens eller selesystemets dele i forbindelse med rengøring.

IKKE opløsningsmidler, rengøringsmidler eller opvaskemiddel, da disse kan forringe autostolens og selesystemets funktionsdygtighed.

IKKE smøremiddel eller olie til nogen af autostolens dele.

Aftagning og genmontering af betrækket

Tryk udløserknappen til selen ind, hold den inde, før hånden ind under brystpolstringerne, og træk **BEGGE** skulderstropper helt frem.

Træk selehægten på autostolens bagside ud, og tag begge skulderstropper ud.

Træk betrækket af den øverste del af autostolen, og brug den viste fremgangsmåde til at føre stropperne om på autostolens forside (**billede 6c**). Spænd spændet op, og afmonter komfortpolstringen ved at løsne hægterne. Træk brystpolstringerne af skulderstropperne. Træk forsigtigt betrækket af autostolen ved at føre skulderstropperne, selespændet og justeringsstroppen gennem sliderne i betrækket.



Betrækket monteres igen ved at gentage fremgangsmåden i omvendt rækkefølge. Sørg for, at stropperne ikke er snoede.

VIGTIGT – Betrækket og brystpolstringerne er vigtige for sikkerheden. Autostolen må derfor **ALDRIG** bruges uden disse dele. Undlad at bringe deres barns sikkerhed i fare ved at bruge et betræk af et andet fabrikat, da dette muligvis vil medføre, at autostolen ikke længere beskytter barnet optimalt.

Et nyt betræk kan fås hos forhandleren eller ved henvendelse til Britax' kundeserviceafdeling på **+46 8564 841 00**.

Garanti

Alle Britax-produkter er konstrueret, fremstillet og testet omhyggeligt. Skulle der imidlertid inden for 12 måneder fra købsdatoen opstå et problem med produktet som følge af materiale- eller produktionsfejl, bedes du venligst returnere det til forhandleren. Herefter vil vi efter eget skøn enten reparere det uden beregning eller udskifte det med et tilsvarende produkt.

Et købsbevis vil være påkrævet af hensyn til garantien. Vi anbefaler, at kvitteringen opbevares i autostolen sammen med brugervejledningen.

Britax påtager sig intet ansvar for skader som følge af misbrug, forkert anvendelse eller forsømmelighed. Denne garanti må ikke overdrages til andre og gælder derfor ikke for brugte produkter.

Garantien har ingen indflydelse på dine lovmæssige rettigheder.

I tvivlstilfælde

Autostolen passer ikke nødvendigvis til alle biler. Du kan få information om, hvorvidt autostolen passer til netop din bil, på vores hjemmeside på adressen www.britax.se, ved at ringe til vores kundeserviceafdeling på **+46 8564 841 00** eller ved at sende en e-mail til følgende adresse: info@se.britaxeuropa.com.

Advarsel

9-25 kg, gruppe 1-2 (børn i alderen fra ca. 9 måneder til ca. 6 år)



ALVORLIG FARE!

INGEN omstændigheder en bagudvendt autostol på et passagersæde med aktiv airbag.

IKKE en fremadvendt autostol på et passagersæde med aktiv airbag, medmindre bilproducenten bekræfter, at det er forsvarligt.

IKKE autostolen på side- eller bagudvendte sæder.

IKKE andre genstande, såsom en pude eller en frakke, til at hæve autostolen i forhold til passagersædet. I tilfælde af en ulykke vil autostolen og sikkerhedssele i så fald ikke kunne beskytte barnet optimalt.

IKKE autostolen i hjemmet. Den er kun beregnet til brug i biler.

IKKE at adskille eller modificere nogen af autostolens dele, tilføje dele eller ændre den måde, hvorpå autostolens sele eller bilens sikkerhedssele skal bruges, da dette vil medføre, at den officielle godkendelse ikke længere er gyldig. **INGEN** andre end producenten må foretage modifikationer af autostolen.

IKKE børn alene i bilen, heller ikke bare et kort øjeblik.

IKKE genstande såsom bagage eller bøger ligge løst bagest i bilen. Løse genstande skal fastgøres forsvarligt, da de kan forårsage alvorlig legemsbeskadigelse i tilfælde af en pludselig opbremsning. Dette gælder især store og tunge genstande.

IKKE nedfældelige passagersæder være ulåste. Ved en pludselig opbremsning kan et ulåst bagsæde forårsage alvorlig skade på barnet.

IKKE børn lege med eller justere autostolen.

OPBEVAR denne brugervejledning i det dertil beregnede opbevaringsrum i autostolen.

SØRG FOR at dække autostolen til, hvis bilen efterlades i direkte sollys. Autostolens dele kan blive meget varme i solskinsvejr, og betrækket kan falme.

SØRG FOR, at autostolen ikke bliver klemt af et nedfældeligt passagersæde eller i bildøren.

SØRG FOR at justere selet efter barnets beklædning inden hver køretur – hvis selet er tilpasset vintertøj, vil den muligvis være for slap, når barnet er iført sommertøj.

SØRG FOR at opbevare autostolen et sikkert sted, når den ikke er i brug. Undlad at anbringe tunge genstande oven på den, og undlad at opbevare den i nærheden af en varmekilde eller i direkte sollys.

SØRG FOR, at autostolen altid er fastgjort forsvarligt, også når barnet ikke sidder i den.

SØRG FOR, at alle passagerer i bilen er korrekt fastspændt.

Selv om der i hele produktudviklingsforløbet er taget hensyn til, at autostolen er i kontakt med bilsædet, kan Britax ikke påtage sig noget ansvar for beskadigelse af bilens sæder eller sikkerhedssele.

VIGTIGT:

Bagudvendt placering

Autostolen må **KUN** bruges sammen med hoftesele eller trepunktssele (godkendt ifølge FN/ECE-regulativ nr. 16 eller tilsvarende normer).

Fremadvendt placering

Autostolen må **KUN** bruges sammen med trepunktssele (godkendt ifølge FN/ECE-regulativ nr. 16 eller tilsvarende normer).

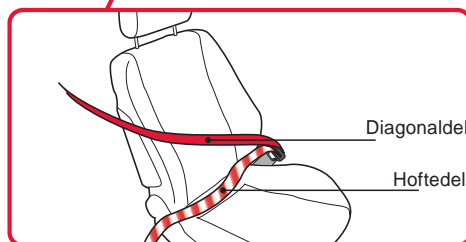
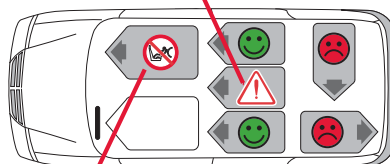
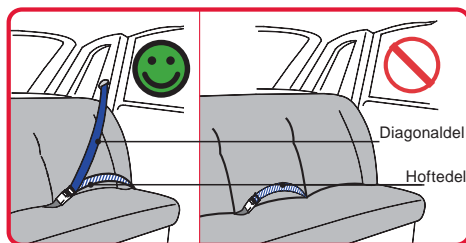

Præsentation af autostolen

9-25 kg, gruppe 1-2 (børn i alderen fra ca. 9 måneder til ca. 6 år)



1. Betræk
2. Opbevaringsrum til brugervejledning (bag betrækket)
3. Selespænde
4. Elastisk seleholder
5. Komfortpolstring
6. Seleplaceringsanvisning
7. Hofteselestyr (fremadvendt placering)
8. Lås
9. Seletunnelslids (bagudvendt placering)
10. Selejusteringsknap
11. Selejusteringsstrop
12. Skridtstrop
13. Sele
14. Brystpolstring
15. Øverste selestyr (15-25 kg, fremadvendt placering)
16. Hovedstøttebetræk
17. Justerbar hovedstøtte
18. Hovedstøttejusteringsgreb (15-25 kg, fremadvendt placering)

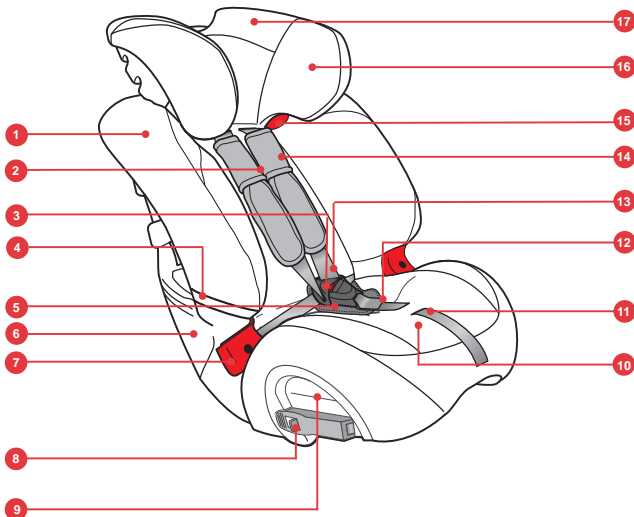

19. Selestropslids
20. Selestrop
21. Selebeskyttelse
22. Selehægte og støttebensholder
23. Støttebensudløserknap
24. Støtteben
25. Støttebenslåseindikator
26. Selehægte (under autostolen)
27. Roterbar underdel (til bagudvendt placering)
28. Tøjningsstrop til støtteben
29. Låsetunge på tøjningsstrop
30. Selegennemføring (fremadvendt placering)
31. Breddejusteringsgreb
32. Selehøjde-/hovedstøttejusteringsgreb selemontering)
33. Tøjningsstroppe

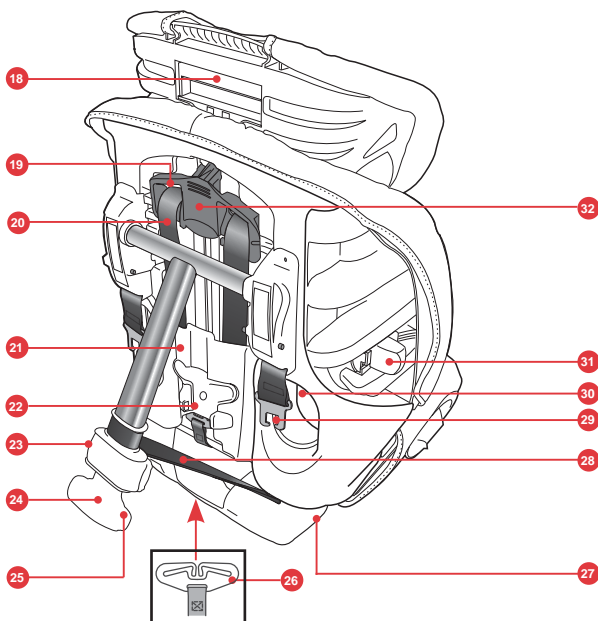

1. Justering af autostolen

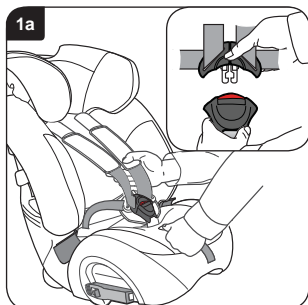

Anbring autostolen på gulvet.

Tryk justeringsknappen ind, og træk samtidigt **BEGGE** skulderstropper så langt frem som muligt (**billede 1a**).

Frigør selen fra spændet (**det lille billede i 1a**).

Læg skulderstropperne hen over autostolens sider ved at føre låsetungerne ind under de elastiske seleholdere, så selen ikke bliver snoet.

Anbring forsigtigt barnet i autostolen, før selestropperne rundt om barnet, og spænd selespændet igen.

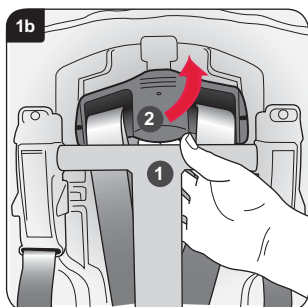

Træk den øverste del af støttebenet ud fra autostolen **1** (**billede 1b**).

Træk i selehøjdejusteringsgrebet, og flyt det op eller ned **2**, så selestroplidserne i hovedstøtten er ud for eller lige over barnets skuldre.

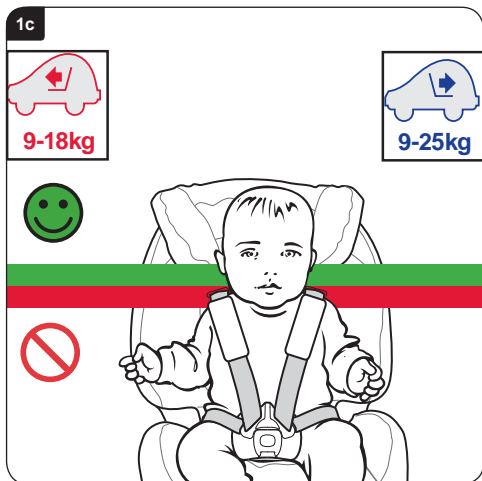

Slip selehøjdejusteringsgrebet, når hovedstøtten er placeret korrekt, og kontrollér, at det er låst.

Når barnet er så stort, at det er nødvendigt at bruge de øverste slidser, kan det fortsætte med at benytte autostolen, indtil dets øjenhøjde er ud for toppen af stolen, eller indtil dets vægt er højere end følgende angivelser:

Bagudvendt placering: 25kg

Fremadvendt placering: 18kg

Brug breddejusteringsgrebet (se "Præsentation af autostolen" på forrige side) til at justere autostolens bredde.



2. Montering af autostolen (bagudvendt placering) i den ene side af bagsædet

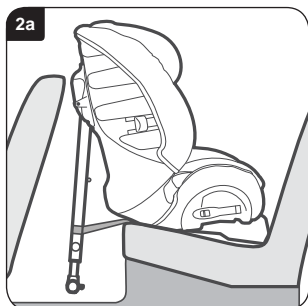

VIGTIGT – Autostolen må **KUN** bruges sammen med hoftesele eller trepunktssele (godkendt ifølge FN/ECE-regulativ nr. 16 eller tilsvarende normer).

Anbring autostolen bagudvendt på sædet med støttebenet justeret til den korteste længde og den roterbare underdel hvilende mod sæderyggen. Efter montering skal afstanden mellem autostolen og sædet foran ideelt set være mindst 10 mm (**billede 2a**).

Autostolen må gerne berøre sædet foran, men den må ikke hvile mod det. Gør den det, skal sædet foran flyttes frem, dog uden at det går ud over førerens eller passagerens komfort. Hvis dette ikke er muligt, skal der findes en anden placering til autostolen.

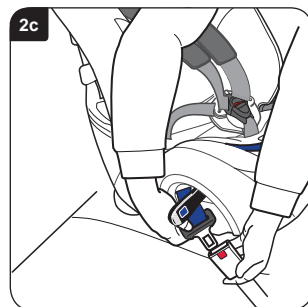
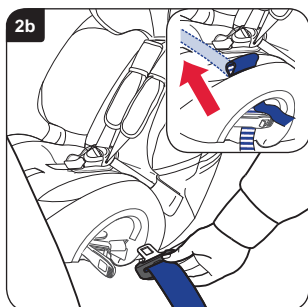

Åbn begge låse. Træk trepunktssele ud i en passende længde (**ca. 60-90 cm**). Før seletunellen på modsatte side i forhold til spændet og ind i seletunellen (**billede 2b**). Der er to slidser i betrækket, som gør det lettere at føre seletunellen og ind gennem betrækket (**det lille billede i 2b**).

Før seletunellen og låsen på modsatte side, og sæt låsetungen fast i spændet (**billede 2c**).

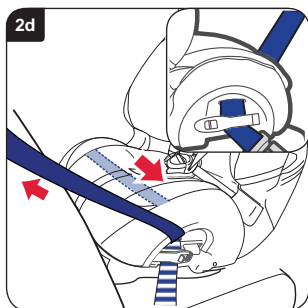

Træk sikkerhedssele igennem autostolen, indtil seletunellen er strammet til, og sørg for, at den ikke er snoet. Luk låsen i den side, hvor sikkerhedsselespændet sidder, når seletunellen er så stram som muligt, og sørg for, at både diagonal- og hoftedelen af seletunellen er låst (**det lille billede i 2d**).

Luk låsen i den modsatte side, og sørg for, at den kun låser hoftedelen af seletunellen (**billede 2d**).

Kontrollér, at begge låse er låst forsvarligt.

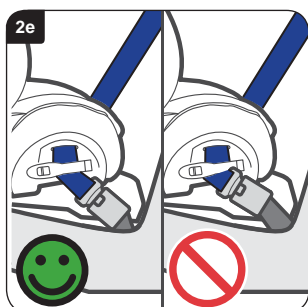

Hvis spændet er i den position, der er angivet som forkert (⊘), og seletunellen ikke kan strammes korrekt (**billede 2e**), skal der findes en anden placering til autostolen.

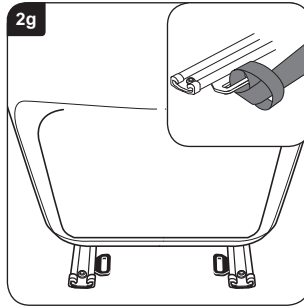
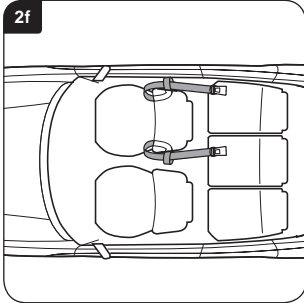

Før tøjningsstropperne rundt om sædet foran autostolen som vist **(billede 2f)**.

Hvis bilen er udstyret med øjer på sædeskinne, kan disse benyttes som alternativ **(det lille billede i 2g)**.

VIGTIGT – Tøjningsstropperne må ikke føres gennem bagageremmene.

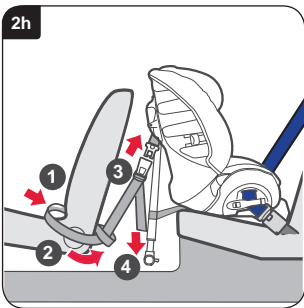

Før tøjningsstroppersnes løkker ind mellem sædehynden og ryglænet som vist **1 (billede 2h)**. Før tøjningsstroppersnes spænder rundt om sædets yderside og igennem løkkerne **2**.

Sæt låsetungerne på hver side af autostolen fast i tøjningsstroppersnes spænder, og sørg for, at beslagene til støttebenets tøjningsstrop vender fremad, og at stropperne ikke er snoede **3**. Stram tøjningsstropperne ved at trække de løse ender nedad **4**.

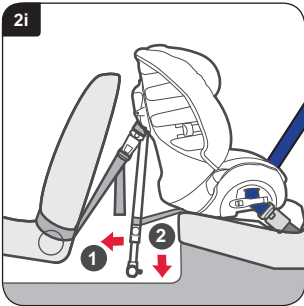

Træk støttebenet så langt som muligt ud fra autostolen **1 (billede 2i)**. Hold støttebenet i den korrekte vinkel, og sænk det, indtil det berører bilens bund **2**. Kontrollér, at støttebenet er låst forsvarligt, ved at trække i den del af støttebenet, der kan skydes ud.

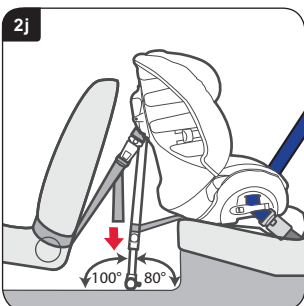

Sørg til sidst for, at tøjningsstropperne er strammet helt til, ved at trække de løse ender nedad **(billede 2j)**. Støttebenet skal hvile på et fast underlag (ikke på låget til en opbevaringsboks eller lignende) i en vinkel på 100° i forhold til vandret **(billede 2j)**. Brug vinkelindikatoren på bagsiden af denne brugervejledning til at kontrollere støttebenets vinkel i forhold til bunden af bilen.

Kontrollér, at autostolen er placeret forsvarligt, ved at forsøge at bevæge den frem og tilbage og fra side til side. Hvis den føles løs, eller hvis støttebenet ikke er i en vinkel på 100° i forhold til bunden, skal monteringsproceduren gentages, indtil autostolen er placeret korrekt og støttebenet har den korrekte vinkel.

På **billede 5f** er det vist, hvordan barnet placeres i autostolen.

3. Montering af autostolen (bagudvendt placering) i midten af bagsædet

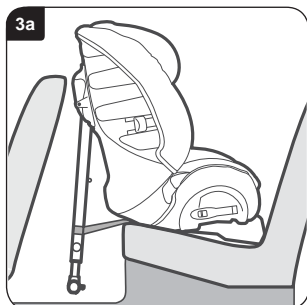

VIGTIGT – Autostolen må **KUN** bruges sammen med hoftese eller trepunktssele (godkendt ifølge FN/ECE-regulativ nr. 16 eller tilsvarende normer).

Anbring autostolen bagudvendt på sædet med støttebenet justeret til den korteste længde og med autostolens bagside placeret midt mellem fører- og passagersædet og den roterbare underdel hvilende mod sæderyggen (**billede 3a**).

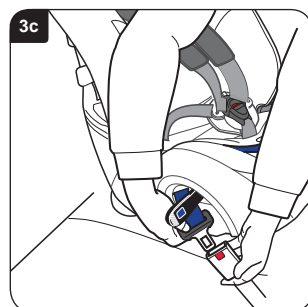
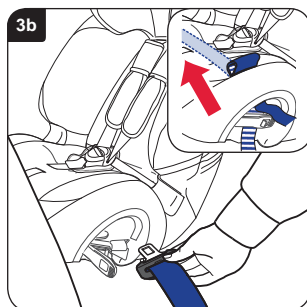

Åbn begge låse. Træk trepunktsselen ud i en passende længde (**ca. 60-90 cm**). Før selen gennem selestyret på modsatte side i forhold til spændet og ind i seletunnelen (**billede 3b**). Der er to slidser i betrækket, som gør det lettere at føre selen gennem seletunnelen og ind gennem betrækket (**det lille billede i 3b**).

Før selen gennem seletunnelen og låsen på modsatte side, og sæt låsetungen fast i spændet (**billede 3c**).

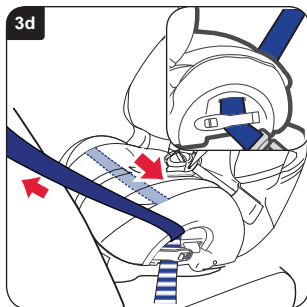

Træk sikkerhedsselen igennem autostolen, indtil selen er strammet til, og sørg for, at den ikke er snoet. Luk låsen i den side, hvor sikkerhedsselespændet sidder, når selen er så stram som muligt, og sørg for, at både diagonal- og hoftedelen af selen er låst (**det lille billede i 3d**).

Luk låsen i den modsatte side, og sørg for, at den kun låser hoftedelen af selen (**billede 3d**).

Kontrollér, at begge låse er låst forsvarligt.

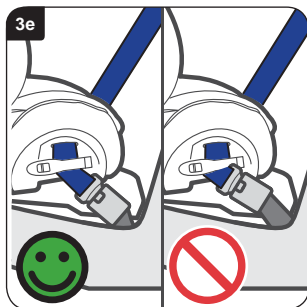

Hvis spændet er i den position, der er angivet som forkert (⊘), og selen ikke kan strammes korrekt (**billede 3e**), skal der findes en anden placering til autostolen.

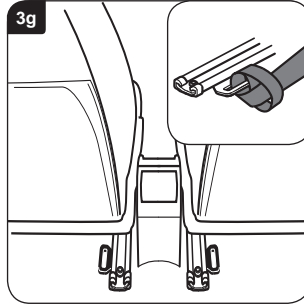
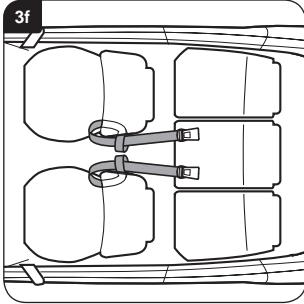

Før tøjningsstropperne rundt om hhv. førersædet og det forreste passagersæde som vist (**billede 3f**).

Hvis bilen er udstyret med øjer på sædeskinne, kan disse benyttes som alternativ (**det lille billede i 3g**).

VIGTIGT – Tøjningsstropperne må ikke føres gennem bagageremmene.

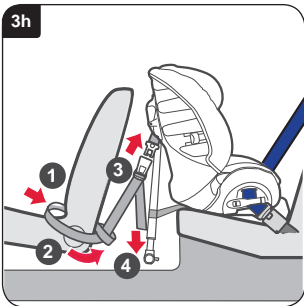

Før tøjningsstroppernes løkker ind mellem sædehynden og ryglænet som vist **1** (**billede 3h**). Før tøjningsstroppernes spænder rundt om sædets yderside og igennem løkkerne **2**.

Sæt låsetungerne på hver side af autostolen fast i tøjningsstroppernes spænder, og sørg for, at beslagene til støttebenets tøjningsstrop vender fremad, og at stropperne ikke er snoede **3**. Stram tøjningsstropperne ved at trække de løse ender nedad **4**.

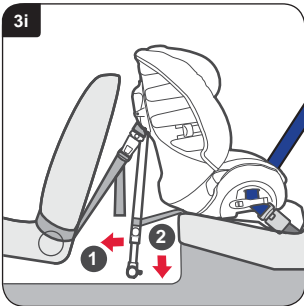

Træk støttebenet så langt som muligt ud fra autostolen **1** (**billede 3i**). Hold støttebenet i den korrekte vinkel, og sænk det, indtil det berører bilens bund **2**. Kontrollér, at støttebenet er låst forsvarligt, ved at trække i den del af støttebenet, der kan skydes ud.

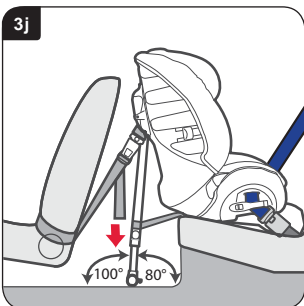

Sørg til sidst for, at tøjningsstropperne er strammet helt til, ved at trække de løse ender nedad (**billede 3j**). Støttebenet skal hvile på et fast underlag (ikke på låget til en opbevaringsboks eller lignende) i en vinkel på 100° i forhold til vandret (**billede 3j**). Brug vinkelindikatoren på bagsiden af denne brugervejledning til at kontrollere støttebenets vinkel i forhold til bunden af bilen.

Kontrollér, at autostolen er placeret forsvarligt, ved at forsøge at bevæge den frem og tilbage og fra side til side. Hvis den føles løs, eller hvis støttebenet ikke er i en vinkel på 100° i forhold til bunden, skal monteringsproceduren gentages, indtil autostolen er placeret korrekt og støttebenet har den korrekte vinkel.

På **billede 5f** er det vist, hvordan barnet placeres i autostolen.

4. Montering af autostolen (bagudvendt placering) på forsædet

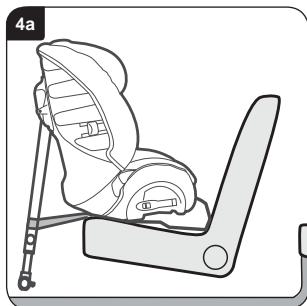

VIGTIGT – Autostolen må **KUN** bruges sammen med hoftese eller trepunktssæle (godkendt ifølge FN/ECE-regulativ nr. 16 eller tilsvarende normer).

Skub forsædet så langt bagud, at der er plads til autostolen, uden at det går ud over komforten for den passager, der skal sidde lige bag forsædet.

Anbring autostolen bagudvendt på sædet med støttebenet justeret til den korteste længde og den roterbare underdel hvilende mod sæderyggen (**billede 4a**).

VIGTIGT – IKKE hvile mod instrumentbrættet eller være for tæt på forruden.

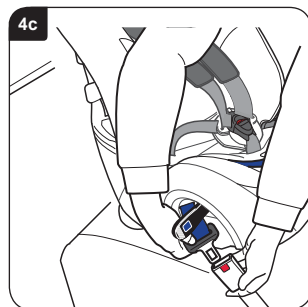
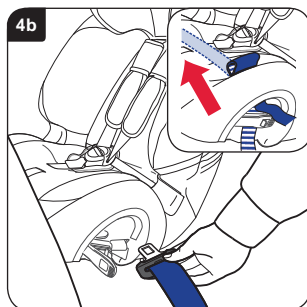

Åbn begge låse. Træk trepunktsselen ud i en passende længde (**ca. 60-90 cm**). Før selen gennem selestyret på modsatte side i forhold til spændet og ind i seletunnelen (**billede 4b**). Der er to slidser i betrækket, som gør det lettere at føre selen gennem seletunnelen og ind gennem betrækket (**det lille billede i 4b**).

Før selen gennem seletunnelen og låsen på modsatte side, og sæt låsetungen fast i spændet (**billede 4c**).

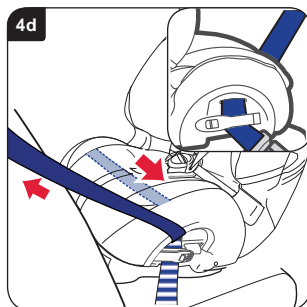

Træk sikkerhedsselen igennem autostolen, indtil selen er strammet til, og sørg for, at den ikke er snoet. Luk låsen i den side, hvor sikkerhedssælespændet sidder, når selen er så stram som muligt, og sørg for, at både diagonal- og hoftedelen af selen er låst (**det lille billede i 4d**).

Luk låsen i den modsatte side, og sørg for, at den kun låser hoftedelen af selen (**billede 4d**).

Kontrollér, at begge låse er låst forsvarligt.

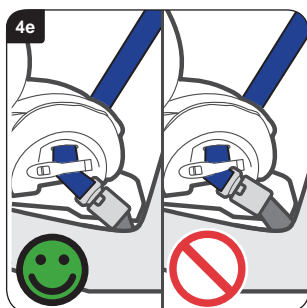

Hvis spændet er i den position, der er angivet som forkert (⊘), og selen ikke kan strammes korrekt (**billede 4e**), skal der findes en anden placering til autostolen.

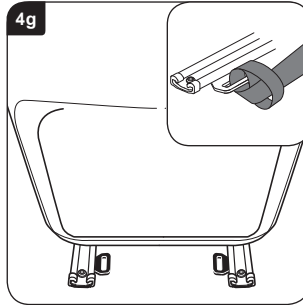
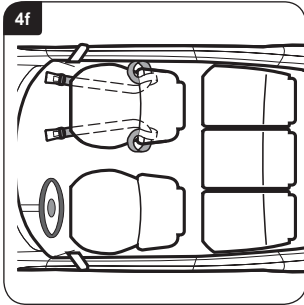

Før en tøjningsstrop rundt om det forreste passagersæde som vist **(billede 4f)**.

Hvis bilen er udstyret med øjer på sædeskinne, kan disse benyttes som alternativ **(det lille billede i 4g)**.

VIGTIGT – Tøjningsstropperne må ikke føres gennem bagageremmen.

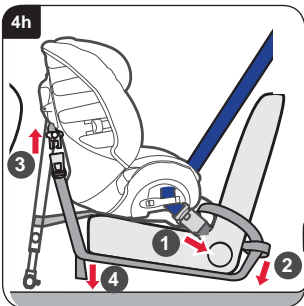

Før tøjningsstropperne løkker ind mellem sædehynden og ryglænet som vist **1 (billede 4h)**. Før tøjningsstropperne spænder rundt om sædets yderside og igennem løkkerne **2**.

Før tøjningsstropperne spænder ind under sædet. Sæt låsetungerne på hver side af autostolen fast i tøjningsstropperne spænder, og sørg for, at beslagene til støttebenets tøjningsstrop vender fremad, og at stropperne ikke er snoede **3**. Stram tøjningsstropperne ved at trække de løse ender nedad **4**.

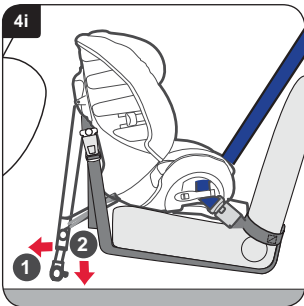

Træk støttebenet så langt som muligt ud fra autostolen **1 (billede 4i)**. Hold støttebenet i den korrekte vinkel, og sænk det, indtil det berører bilens bund **2**. Kontrollér, at støttebenet er låst forsvarligt, ved at trække i den del af støttebenet, der kan skydes ud.

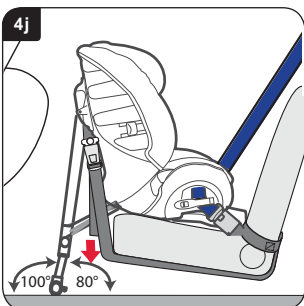

Sørg til sidst for, at tøjningsstropperne er strammet helt til, ved at trække de løse ender nedad **(billede 4j)**. Støttebenet skal hvile på et fast underlag (ikke på låget til en opbevaringsboks eller lignende) i en vinkel på 100° i forhold til vandret **(billede 4j)**. Brug vinkelindikatoren på bagsiden af denne brugervejledning til at kontrollere støttebenets vinkel i forhold til bunden af bilen.

Kontrollér, at autostolen er placeret forsvarligt, ved at forsøge at bevæge den frem og tilbage og fra side til side. Hvis den føles løs, eller hvis støttebenet ikke er i en vinkel på 100° i forhold til bunden, skal monteringsproceduren gentages, indtil autostolen er placeret korrekt og støttebenet har den korrekte vinkel.

På **billede 5f** er det vist, hvordan barnet placeres i autostolen.

5. Montering af autostolen (fremadvendt placering) til børn på 9-18 kg 9-18 kg, gruppe 1 (børn i alderen fra ca. 9 måneder til ca. 4 år)

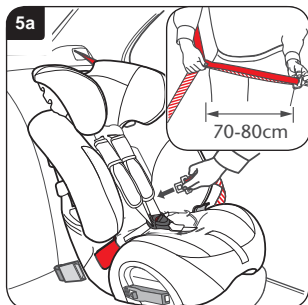

VIGTIGT – Autostolen må **KUN** bruges sammen med trepunktssæle (godkendt ifølge FN/ECE-regulativ nr. 16 eller tilsvarende normer).

Lås støttebenet fast i støttebensholderen.

Anbring autostolen fremadvendt på sædet, og drej den lidt ind mod dig selv for at få mere plads. Træk sikkerhedsselen udad som vist, og hold diagonal- og hoftedelen sammen (**det lille billede i 5a**).

VIGTIGT – Selen må aldrig være snoet.

Før sikkerhedsselen rundt om den forreste del af autostolen, gennem den første selegennemføring og direkte ind gennem den bageste del af autostolen på det angivne sted (**billede 5a**).

VIGTIGT – Brug ikke det røde diagonalsestyr på hovedstøtten.

Før sikkerhedsselen gennem den anden selegennemføring (**billede 5b**).

Tip – Hvis sikkerhedsselen er for kort, kan det være nødvendigt at føre diagonaldelen bag om hovedstøtten inden monteringen.

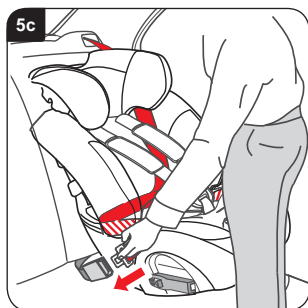
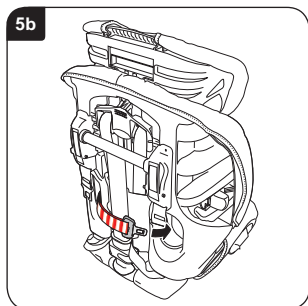

Træk sikkerhedsselen om på forsiden af autostolen, indtil selen er strammet til, og sæt låsetungen fast i spændet (**billede 5c**).

Sørg for, at sikkerhedsselen ikke er snoet, og at hoftedelen er ført hen over begge de to røde hofteselestyr. Sørg for, at selens diagonaldel er placeret i det bageste hjørne af autostolens skalkonstruktion bag hovedstøtten.

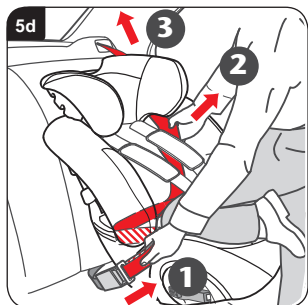

Brug hele din kropsvægt til at skubbe autostolen ind mod sædet, og stram selen på følgende måde:

Træk i selens diagonaldel og hold i den **1**, træk i position **2** for at stramme den til, og træk opad for at stramme det øverste stykke **3** (**billede 5d**).

Kontrollér, at autostolen er placeret forsvarligt, ved at trække hårdt i autostolens sele. Stolen må kun bevæge sig en lille smule. Hvis stolen sidder for løst, skal ovenstående procedure gentages.

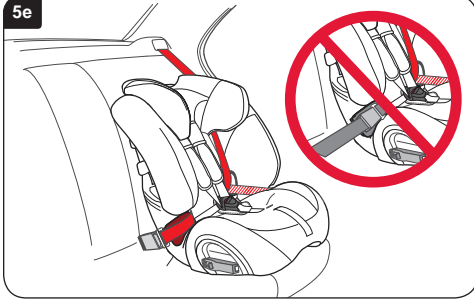

VIGTIGT – Kontrollér sikkerhedsselespændets placering, og sørg for, at det er sikkerhedssele og **IKKE** spændet, der holder autostolen på plads (**billede 5e**).

Hvis sikkerhedsselespændet er placeret forkert, skal der findes en anden placering til autostolen.

I tvivlstilfælde kan du ringe til vores kundeserviceafdeling på **+46 8564 841 00**, sende en e-mail til **info@se.britaxeuropa.com** eller gå ind på vores hjemmeside på adressen **www.britax.se**



Anbring barnet i autostolen, og før selestropperne rundt om barnet. Sørg for, at selestropperne ikke er snoede. Spænd sele ved at trække i justeringsstroppen.

VIGTIGT – Selens hoftedel skal være placeret så langt fremme og så lavt som muligt over barnets bækken.

Sørg til sidst for, at brystpolstringerne er trukket ned over barnets bryst (**billede 5f**).

6. Montering af autostolen (fremadvendt placering) til børn på 15-25 kg

15-25 kg, gruppe 2 (børn i alderen fra ca. 4 år til ca. 6 år)

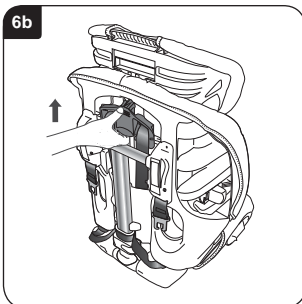
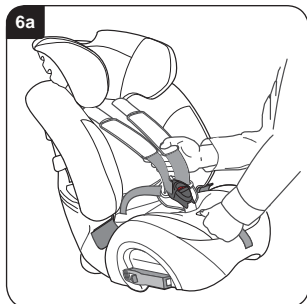

Justering af autostolen

Når autostolens sele skal pakkes væk, skal stolen først anbringes på gulvet.

Tryk justeringsknappen ind, og træk samtidigt **BEGGE** skulderstropper så langt frem som muligt (**billede 6a**).

Vend autostolen. Træk i selehøjdejusteringsgrebet på autostolens bagside, og flyt det opad, så selestroplidserne i hovedstøtten er i den øverste position (**billede 6b**).

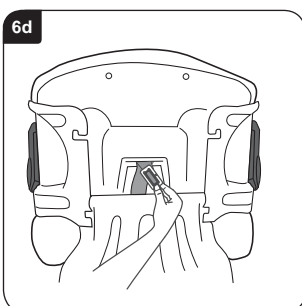
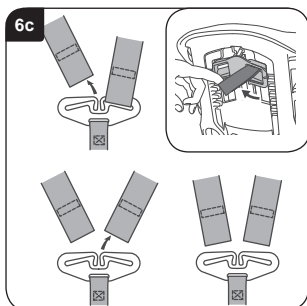

Tag begge skulderstropper ud af selehægten på autostolens bagside (**billede 6c**), og anbring selehægten på den nederste del af selebeskyttelsen **1** (**billede 6g**).

Tag brystpolstringerne ud af deres holdere (**det lille billede i 6c**). Træk begge skulderstropper og brystpolstringer om på autostolens forside, og tag brystpolstringerne af skulderstropperne.

Anbring autostolen med bagsiden nedad. Tag justeringsstroppen ud af skridtstoppens beslag. Drej beslaget, således at det kan føres ind over skridtstoppet, og skub det om på autostolens forside (**billede 6d**).

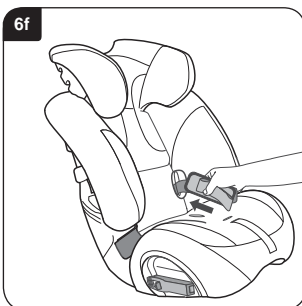
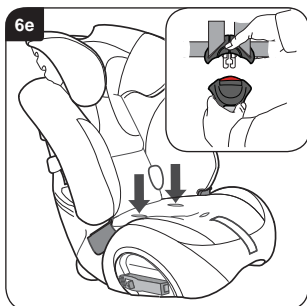

Rejs autostolen op, og frigør selen fra spændet (**det lille billede i 6e**). Skub selestropperne og låsetungerne ind under betrækket gennem hofteleselidserne (**billede 6e**).

Før spændet, selestropperne og brystpolstringerne ind under de elastiske seleholdere (**billede 6f**). Skub justeringsstroppen gennem slidsen i betrækket.

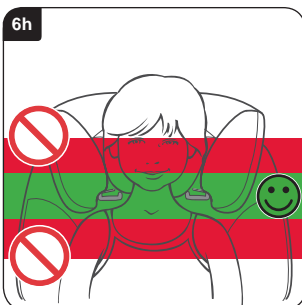
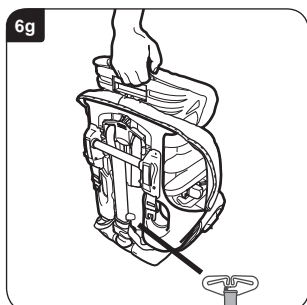

Hold på autostolen, og tryk ind på hovedstøttejusteringsgrebet på bagsiden af hovedstøtten (**billede 6g**). Kontrollér, at brystpolstringerne er taget af som vist på (**billede 6c**) ovenfor.

Flyt hovedstøtten opad, således at barnets hoved er placeret midt for hovedstøtten (**billede 6h**). Slip hovedstøttejusteringsgrebet, når hovedstøtten er placeret korrekt, og kontrollér, at det er låst.



Montering af autostolen

VIGTIGT – Autostolen må **KUN** bruges sammen med trepunktssele (godkendt ifølge FN/ECE-regulativ nr. 16 eller tilsvarende normer).

Anbring autostolen fremadvendt på sædet,

Før sikkerhedsselels diagonaldel gennem det mørkerøde øverste selestyr på **MODSATTE** side i forhold til spændet (**billede 6i**).

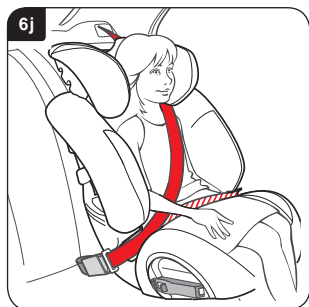
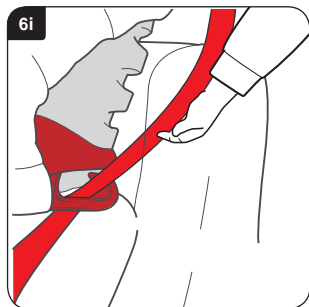

Spænd sikkerhedssele omkring barnet (**billede 6j**). Selels hoftedel skal hvile på de røde hofteselestyr i hver side af autostolen. Sørg for, at sikkerhedsselels ikke er snoet, og stram den til.

VIGTIGT – Sikkerhedsselels hoftedel skal være placeret så langt fremme og så lavt som muligt over barnets bækken.

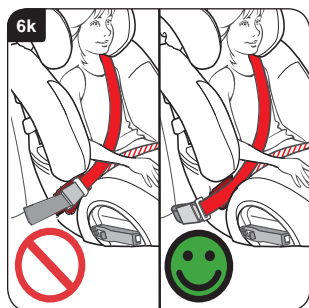

VIGTIGT – Kontrollér sikkerhedsselespændets placering, og sørg for, at det ikke er trukket rundt om autostolen og ind mod det røde hofteselestyr (**billede 6k**).

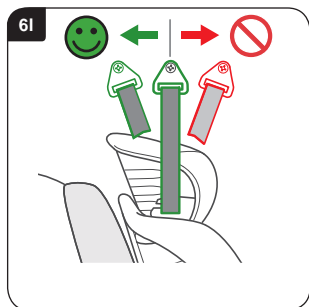

Kontrollér placeringen af bilens øverste seleforankringspunkt (**billede 6l**).

Hvis forankringspunktet er placeret foran autostolen, skal der findes en anden placering til autostolen.



Varmista, että noudatat näitä ohjeita huolellisesti ja oikein. Jos istuinta ei ole kiinnitetty lujasti eikä lasta vyötetty oikealla tavalla, sekä lapsi että muut matkustajat ovat kolaritilanteessa vaarassa loukkaantua vakavasti.

Lue tämä käyttöohje huolellisesti ENNEN kuin yrität vyöttää lapsen istuimeen.

Hampshire Trading Standards Authority ja Britax suosittavat, ettei lasten turvaistuimia osteta eikä myydä käytettyinä. Älä siis myy omaasi äläkä anna sitä muiden käyttöön.

Kolarin jälkeen on sekä turvaistuin että auton turvavyöt uusittava. Ulkoisesti ne voivat näyttää vahingoittumattomilta, mutta jos joudut toiseen kolarisiin, turvaistuin ja auton turvavyöt eivät ehkä anna riittävän hyvää suojaa lapselle ja matkustajille.

Mikään lasten turvaistuin ei takaa, ettei lapsi pääse irti valjaista

Valjaita ei voida suunnitella täysin "lapsivarmoiksi" niin, että ne samalla täyttävät myös eurooppalaisen standardin ECE R44 lakimääräiset vaatimukset. Valjaat täytyy aina kiinnittää ja säätää oikein, kehoittaen lapsia pysymään valjaissa ajon aikana.

Lapsen turvaistuimen hoito

Valjaiden lukon sisään voi päästä ruokaa tai juomaa. Silloin lukko ei ehkä toimi kunnolla – siitä ei kuulu naksahdusta. Pese sitä lämpimällä vedellä kunnes se tulee puhtaaksi (**kuvat A ja B**).

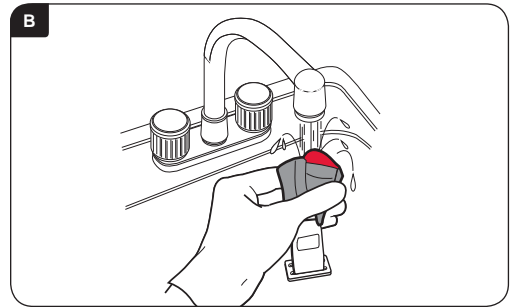
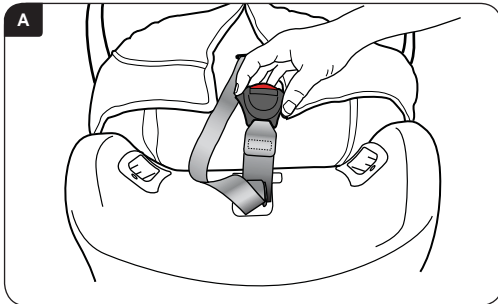

Valjaiden ja turvaistuimen päällisen puhdistus

Puhdistetaan käyttäen **PELKÄSTÄÄN** sientä, käsienesusappuaa ja lämmintä vettä.

ÄLÄ pura tai edes yritä purkaa osiin mitään valjaiden tai istuimen osaa puhdistuksen yhteydessä.

ÄLÄ käytä liuottimia, pesuaineita tai astianpesuainetta. Ne voivat heikentää valjaita ja istuinta.

ÄLÄ voitele tai öljyä mitään istuimen osaa.

Päällyksen irrotus ja kiinnitys

Paina valjaiden vapautusnappula sisään ja pidä sitä painettuna; pane samalla kätesi rintapehmusteiden alle ja vedä **MOLEMMAT** olkahihnat niin pitkälle eteen kuin mahdollista.

Vedä kiinnityssalpa istuimen takaa ja vapauta molemmat olkahihnat.

Vedä päällinen irti istuimen yläosasta ja tuo hihnat istuimen eteen toimien kuvan osoittamalla tavalla (**kuva 6c**). Avaa vyölukko ja poista pehmuste ottamalla koukku ja silmukkahihna irti. Vedä rintapehmusteet irti olkahihnoista. Vedä pääällinen varoen irti istuimesta pujottaen samalla olkahihnat, valjaiden lukko ja säätöhihna päällisessä olevista aukoista.



Päällinen kiinnitetään suorittamalla samat toimenpiteet kääntäen.

Varmista, että hihnat eivät tule kierteelle.

Päällinen kiinnitetään suorittamalla samat toimenpiteet kääntäen.

Varmista, että hihnat eivät tule kierteelle.

TÄRKEÄÄ – Päällinen ja rintapehmusteet parantavat turvallisuutta. **ÄLÄ KOSKAAN** käytä turvaistuinta ilman niitä. Älä vaaranna lapsen turvallisuutta käyttämällä muuta valmistetta olevaa päällistä. Se voi estää turvaistuinta suojaamasta lasta parhaalla mahdollisella tavalla.

Vaihtopäällisiä on saatavissa Britax-edustajilta tai ottamalla yhteys Britax-asiakaspalveluun, puh. **09-343 60 10**.

Takuu

Kaikki Britax-tuotteet on suunniteltu, valmistettu ja testattu huolella. Jos tämä tuote siitä huolimatta osoittautuu vialliseksi 12 kuukauden sisällä ostopäivästä siinä ilmenevän aine- tai valmistusvian vuoksi, se on toimitettava takaisin myyjäliikkeeseen. Me korjaamme sen veloituksetta taikka korvaamme sen samalla tai samanlaisella tuotteella, oman harkintamme mukaan.

Takuun voimassaolo edellyttää ostotositetta. Suositamme, että säilytät ostokuittisi kiinnittämällä sen tähän oppaseen ja säilyttämällä opasta turvaistuimessa.

Britax ei vastaa vahingoista, jotka aiheutuvat kovakouraisesta käsittelystä, väärästä käytöstä tai huolimattomuudesta.

Tätä takuuta ei voi siirtää toiselle, joten se ei koske käytettynä myytyjä tai ostettuja tuotteita.

Tämä takuu ei vaikuta lakimääräisiin oikeuksiisi.

Jos olet epävarma asiasta

Kaikki turvaistuimet eivät sovi kaikkiin autoihin. Tiedot tämän turvaistuimen soveltuvuudesta autoosi saat nettisivuiltamme, osoite www.britax.fi, asiakaspalvelustamme puh. **09-343 60 10** tai sähköpostitse osoitteesta info@fi.britaxeurope.com.

Varoitus!

9–25 kg, ryhmä 1-2 (n. 9 kuukaudesta 6 ikävuoteen)



MERKITTÄVÄ VAARA!

ÄLÄ missään tapauksessa käytä selkää menosuuntaan sijoitettavaa lasten turvaistuinta sellaisella matkustajapaikalla, joka on varustettu toimivalla turvatyynyillä.

ÄLÄ käytä kasvat menosuuntaan sijoitettavaa lasten turvaistuinta sellaisella matkustajapaikalla, joka on varustettu toimivalla turvatyynyllä, jolle autotehdas ole vahvistanut, että se on turvallista.

ÄLÄ käytä lasten turvaistuinta sivuttain tai taaksepäin asennettuna autonistuimella.

ÄLÄ nosta lasten turvaistuinta ylemmäs matkustajan istuimesta tyynyn, takin tms avulla. Kolarin sattuessa turvaistuin ja auton turvavyöt eivät silloin suojaa lasta täysitehoisesti.

ÄLÄ käytä lasten turvaistuinta kotona. Se ei ole tarkoitettu kotikäyttöön, vaan ainoastaan autossa käytettäväksi.

ÄLÄ yritä purkaa tai muuntaa lasten turvaistuinta, lisätä mitään turvaistuimen mihinkään osaan taikka muuttaa valjaiden tai auton turvavöiden valmistus- tai käyttötapaa. Virallinen hyväksyntä ei enää ole voimassa, jos istuimeen on tehty muutoksia. **VAIN** valmistaja saa tehdä muutoksia lasten turvaistuihin.

ÄLÄ jätä lapsia yksin autoon lyhyksikään ajaksi.

ÄLÄ jätä auton takaosaan irtoneisia esineitä, kuten matkatavaroita tai kirjoja. Ne täytyy kiinnittää hyvin paikoilleen, sillä jos joudut äkisti pysäyttämään auton, irtoneiset esineet jatkavat liikettään eteenpäin ja voivat aiheuttaa vaikeita vammoja. Erityisen suuren riskin muodostavat isot ja painavat esineet.

ÄLÄ jätä kokoontaittuvaa autonistuinta lukitsematta. Jos joudut äkisti pysäyttämään auton, lukitsematon istuin voi aiheuttaa lapselle vammoja.

ÄLÄ anna lasten leikkiä turvaistuimella tai säädellä sitä.

PIDÄ tämä käyttöopas sille tarkoitettussa säilytyspaikassa.

PIDÄ lasten turvaistuin peitettynä, kun jätät auton auringonpaisteeseen. Kiinnikkeet voivat tulla kuumiksi aurinkoisella säällä ja päällinen voi haalistua.

PIDÄ huoli, ettei lasten turvaistuin jää kokoontaittuvan autonistuimen tai auton oven väliin.

PIDÄ huoli, että säädät valjaat ennen jokaista matkaa lapsen päällä olevien vaatteiden mukaan – talvivaatteiden yhteydessä käytettävä säätö voi olla liian väljä silloin, kun lapsi on kesävaatteissa.

PIDÄ lasten turvaistuin turvallisessa paikassa silloin, kun se ei ole käytössä. Vältä panemasta painavia esineitä sen päälle äläkä säilytä sitä

suorien lämmönlähteiden läheisyydessä tai suorassa auringonvalossa.

PIDÄ lasten turvaistuin aina turvallisesti kiinnitettynä silloinkin, kun lapsesi ei käytä sitä.

PIDÄ huoli, että auton kaikkien matkustajien turvavyöt ovat kiinnitettynä.

Vaikka Britax ottaakin uusien tuotteiden suunnittelussa huomioon sen, että lasten turvaistuimet ovat kosketuksessa auton istuimiin, se ei vastaa auton istuimille tai turvavöille mahdollisesti aiheutuvista vaurioista.

TÄRKEÄÄ:

Selkää menosuuntaan asennettava istuin

Tätä lasten turvaistuinta SAA käyttää **VAIN** lantio- taikka lantio- ja olkavyön yhteydessä (hyväksyty UN/ECE-määräyksen nro 16 tai vastaavien standardien vaatimusten mukaisesti).

Kasvat menosuuntaan asennettava istuin

Tätä lasten turvaistuinta SAA käyttää **VAIN** lantio- ja olkavyön yhteydessä (hyväksyty UN/ECE-määräyksen nro 16 tai vastaavien standardien vaatimusten mukaisesti).

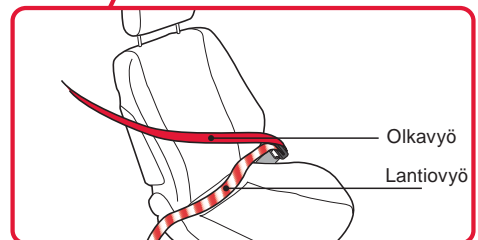
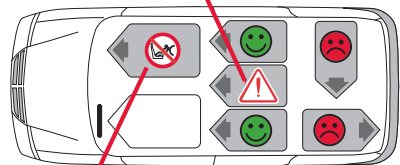
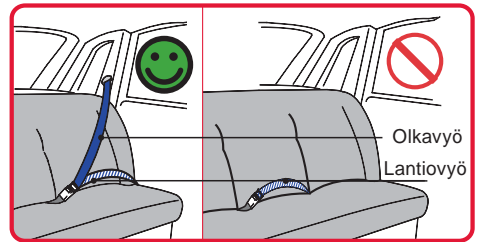

Uuden lasten turvaistuimen esittely

9–25 kg, ryhmä 1-2 (n. 9 kuukaudesta 6 ikävuoteen)



1. Istuimen päällinen
2. Käyttöoppaan säilytyspaikka (päällisen takana)
3. Valjaiden lukko
4. Kumihihna valjaiden säilytystä varten
5. Pehmustetyyny
6. Reititysmerkintä
7. Lantiovyöpas (kasvot menosuuntaan)
8. Lukitsin
9. Vyötunnelin aukko (selkä menosuuntaan)
10. Valjaiden säätönappi
11. Valjaiden säätöhihna
12. Haaranauha
13. Valjaat
14. Rintapehmuste
15. Vyön yläohjain (15–25 kg, kasvot menosuuntaan)
16. Päätuen päällinen
17. Liikuteltava päätuki
18. Päätuen säädin (15–25 kg, kasvot menosuuntaan)
19. Valjashihna-aukko
20. Valjashihna
21. Vyön suojus
22. Kiinnityssalvan ja tukijalan säilytystila
23. Tukijalan vapautusnappi
24. Tukijalka
25. Tukijalan lukitusilmaisin
26. Pidike (istuimen alla)
27. Kääntyvä alusta - (selkä menosuuntaan käyttöä varten)
28. Tukijalan kiinnike
29. Kiinnityshinan lukon kieli
30. Turvavyön reititysaukko (kasvot menosuuntaan)
31. Leveyssäädin
32. Valjaiden korkeuden / päätuen säädin (valjastila)
33. Kiinnityshihnat

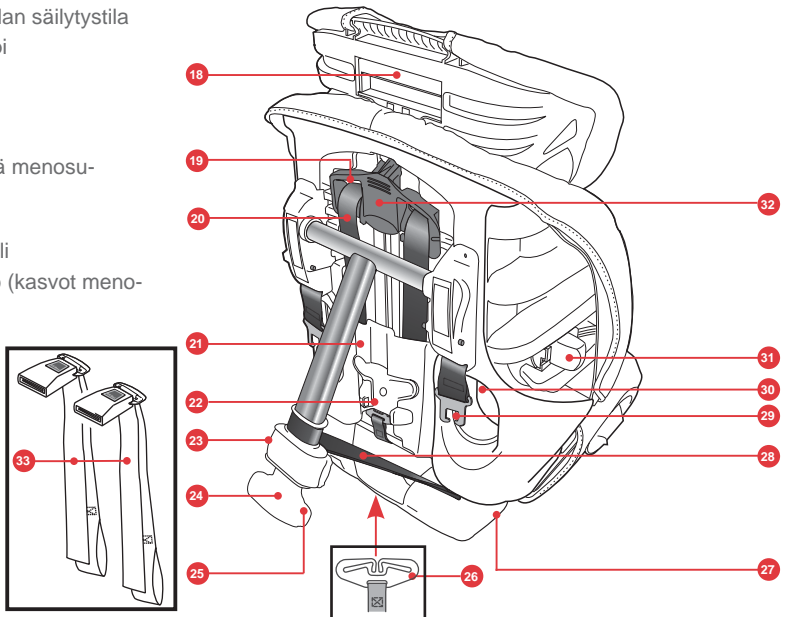
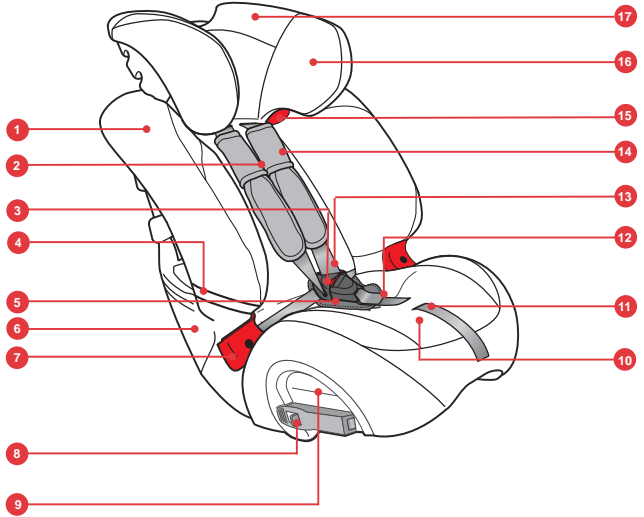

1. Turvaistuimen säätö

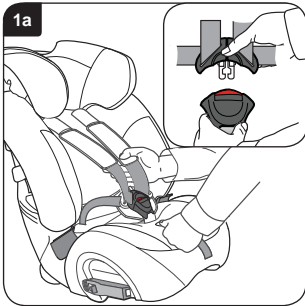

Aseta turvaistuin lattialle.

Paina säätönappi sisään ja vedä samalla MOLEMMAT olkahihnat mahdollisimman pitkälle eteen (**kuva 1a**).

Irrota valjaat lukosta (**kuvan 1a pikkukuva**).

Valjaiden kiertyminen estyy, kun olkahihnat asetetaan turvaistuimen molemmin puolin sijoittamalla lukkojen kielet valjaiden säilytykseen tarkoitettujen kumihihnojen taakse.

Aseta lapsi varoen turvaistuimeen, sijoita valjaat väljästi lapsen ympärille ja kiinnitä valjaslukko.

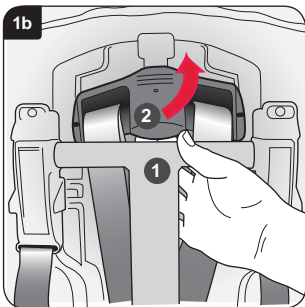

Vedä tukijalan yläosa ulos turvaistuimen takaosasta **1** (**kuva 1b**).

Nosta valjaiden säädin ylös ja siirrä sitä ylös tai alas **2** niin että pääntuessa olevat valjashihna-aukot tulevat lapsen olkapäiden tasoon tai hiukan ylemmäs.

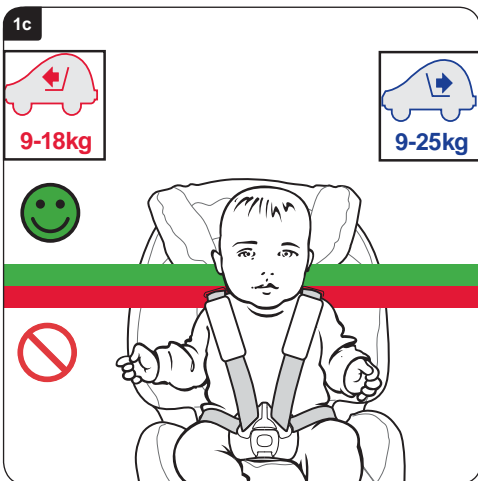

Kun pääntuki on oikeassa asennossa, päästä ote valjaiden säätimestä ja varmista, että se lukittuu hyvin.

Tultaessa aukkojen yläpäähän, turvaistuinta voi käyttää edelleen kunnes lapsen silmät ja istuimen yläreuna ovat samassa tasossa tai lapsen paino ylittää seuraavat lukemat:

Selkä menosuuntaan: 25 kg

Kasvot menosuuntaan: 18 kg

Säädä turvaistuimen leveys leveyssäätimellä (ks. kohtaa 'Uuden turvaistuimen esittely' edellisellä sivulla).



2. Turvaistuimen asennus (selkä menosuuntaan) takaistuimelle

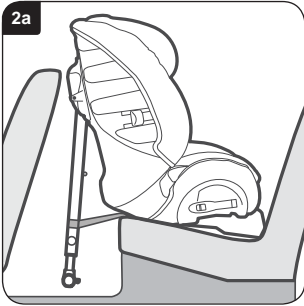

TÄRKEÄÄ - Turvaistuinta SAA käyttää **VAIN** lantio- tai lantio- ja olkavyön yhteydessä (hyväksytty UN/ECE nro 16:n tai vastaavien standardien mukaisesti).

Säädä tukijalka lyhyimpään asentoonsa ja aseta turvaistuin selkä menosuuntaan auton istuimelle niin, että kääntyvä pohja tulee autonistuimen selkänojaa vasten. Asennuksen jälkeen edessä olevan istuimen ja turvaistuimen välisen raon tulee mieluummin olla vähintään 10 mm (**kuva 2a**).

Turvaistuin saa koskettaa edessä olevaa istuinta, mutta se ei saa nojata sitä vasten. Jos se nojaa, silloin edessä olevaa autonistuinta täytyy siirtää eteenpäin, kuitenkin niin, ettei kuljettaja tai matkustaja joudu istumaan epämukavassa asennossa. Jos tämä ei onnistu, kokeile jotakin muuta sijoituspaikkaa autossa.

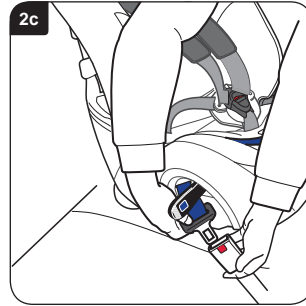
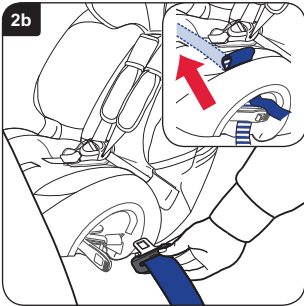

Avaa molemmat lukitukset. Vedä lantio- ja olkavyötä riittävästi ulos (**n. 600–900 mm**). Pujota vyö lukon vastakkaisella puolella olevan lukitushihnan ohjaimen läpi ja edelleen hihnatunneliin (**kuva 2b**). Turvaistuimen päällisessä on kaksi aukkoa, joista on apua pujotettaessa vyötä vyötunnelin läpi ja istuimen päällisen alitse (**kuvan 2b pikkukuva**).

Pujota turvavyö vyötunnelin ja vastakkaisella puolella olevan lukitsimen läpi ja kiinnitä kieli lukkoon.

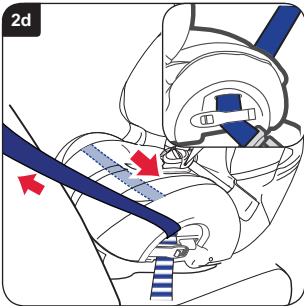

Poista turvavyön välijuys vetämällä se turvaistuimen läpi ja varmista, ettei vyö ole kierteellä. Kun vyö on niin tiukalla kuin mahdollista, sulje turvavyön lukon puoleinen lukitsin ja varmistaudu, että siihen kiinnittyvät sekä turvavyön lantio- että olkavyöosa (**kuvan 2d pikkukuva**).

Sulje vastakkaisen puolen lukitsin ja varmistaudu, että siihen kiinnittyy vain turvavyön lantiovyöosa (**kuva 2d**).

Varmista, että molemmat lukitsimet ovat hyvin kiinni.

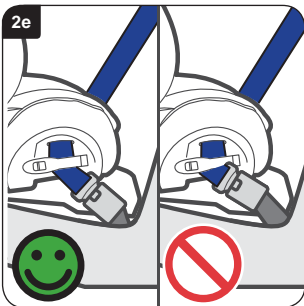

Jos lukko on nyt kohdassa, jossa on merkintä 'väärin'  eikä turvavyötä saa kiristettyä kunnolla (**kuva 2e**), kokeile jotakin muuta sijoituspaikkaa autossa.

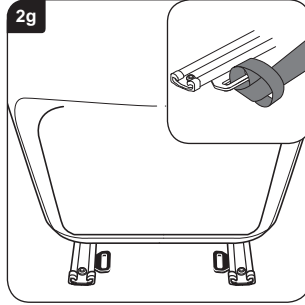
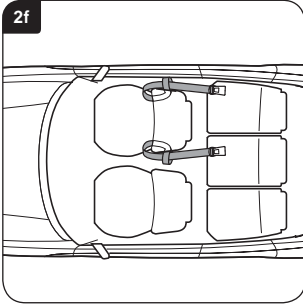

Kierrä kiinnityshihnat turvaistuimen edessä olevan autonistuimen ympäri kuten kuvassa **(kuva 2f)**.

Jos autossa on kiinnityslenkit istuimien liukukiskoissa, toinen vaihtoehto on käyttää niitä **(kuvan 2g pikkukuva)**.

TÄRKEÄÄ - Älä käytä matkatavarahihnoja kiinnityshihnojen asennukseen.

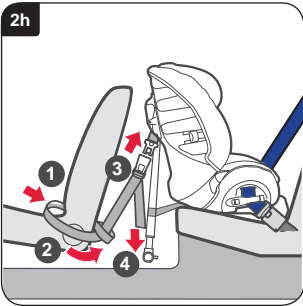

Työnnä kiinnityshihnojen lenkkipäät auton etu- ja takaistuimen väliin kuvassa esitetyllä tavalla **1 (kuva 2h)**. Tuo kiinnityshihnojen lukolliset päät ulkopuolelta autonistuimen ympäri ja pujota ne lenkkien läpi **2**.

Varmista, että tukijalan kiinnitystuuet on suunnattu eteenpäin ja etteivät hihnat ole kierteellä, ja kiinnitä sitten kiinnityshihnojen lukot turvaistuimen sivuilla oleviin kieliin **3**. Kiristä kiinnityshihnat vetämällä vapaita päitä tasaisesti alaspäin **4**.

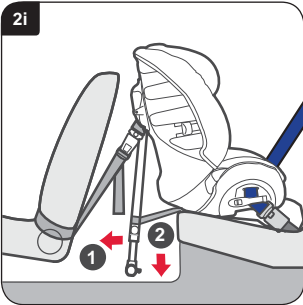

Vedä tukijalka ulos turvaistuimen takaa niin pitkälle kuin mahdollista **1 (kuva 2i)**. Pidä kulma oikeana ja laske tukijalkaa kunnes se koskettaa lattiaa **2**. Varmista tukijalan liikkuvaa osaa vetämällä, että tukijalka on lukittunut hyvin paikalleen.

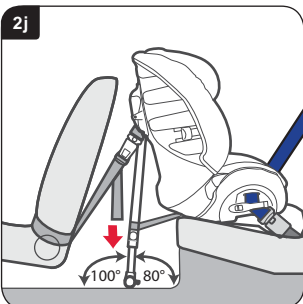

Varmista lopuksi, että kiinnityshihnat on kiristetty hyvin vetämällä niiden vapaita päitä alaspäin **(kuva 2j)**. Tukijalan täytyy olla tukevasti lattia vasten – se ei siis saa olla minkään laatikon kannen tms varassa – 100 asteen kulmassa vaakatasoon nähden **(kuva 2j)**. Tarkista tukijalan ja lattian välinen kulma ottamalla avuksi tämän käyttöohjeen takasivulla oleva kulmaopas.

Kun istuin on kiinnitetty lujasti paikalleen, kokeile vielä kiinnitys yrittämällä liikutella istuinta eteen ja taakse sekä puolelta toiselle. Jos se tuntuu olevan löyhällä tai jos tukijalka ei ole 100 asteen kulmassa lattiaan nähden, istuin täytyy asentaa uudelleen kunnes se tulee lujasti paikalleen ja oikeaan kulmaan.

Ohjeet lapsen sijoittamisesta turvaistuimeen on annettu **kuvassa 5f**.

3. Turvaistuimen asennus (selkä menosuuntaan) takaistuimen keskipaikalle

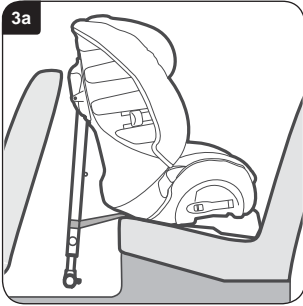

TÄRKEÄÄ - Turvaistuinta SAA käyttää **VAIN** lantio- tai lantio- ja olkavyön yhteydessä (hyväksytty UN/ECE nro 16:n tai vastaavien standardien mukaisesti).

Säädä tukijalka lyhyimpään asentoonsa ja aseta turvaistuin autonistuimelle selkä menosuuntaan päin niin, että turvaistuimen selkänöja tulee aivan keskelle kuljettajan ja matkustajan istuimen väliin ja käännettävä pohja tulee autonistuimen selkänöjaa vasten (**kuva 3a**).

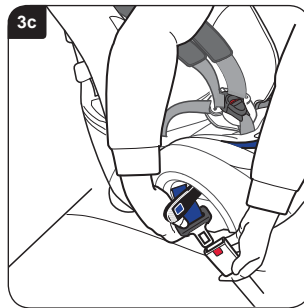
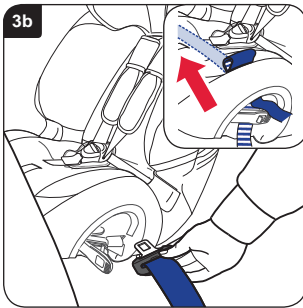

Avaa molemmat lukitukset. Vedä lantio- ja olkavyötä riittävästi ulos (**n. 600–900 mm**). Pujota vyö lukon vastakkaisella puolella olevan lukitushihnan ohjaimen läpi ja edelleen hihnatunneliin (**kuva 3b**). Turvaistuimen päällisessä on kaksi aukkoa, joista on apua pujotettaessa vyötä vyötunneliin läpi ja istuimen päällisen alitse (**kuvan 3b pikkukuva**).

Pujota turvavyö vyötunnelin ja vastakkaisella puolella olevan lukitsimen läpi ja kiinnitä kieli lukkoon (**kuva 3c**).

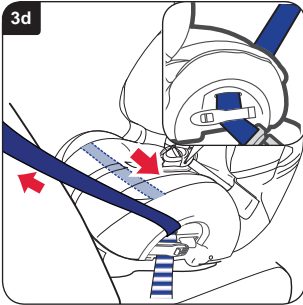

Poista turvavyön väljyys vetämällä se turvaistuimen läpi ja varmista, ettei vyö ole kierteellä. Kun vyö on niin tiukalla kuin mahdollista, sulje turvavyön lukon puoleinen lukitsin ja varmistaudu, että siihen kiinnittyvät sekä turvavyön lantio- että olkavyöosa (**kuvan 3d pikkukuva**).

Sulje vastakkaisen puolen lukitsin ja varmistaudu, että siihen kiinnittyy vain turvavyön lantio-osa (**kuva 3d**).

Varmista, että molemmat lukitsimet ovat hyvin kiinni.

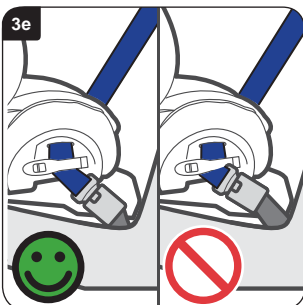

Jos lukko on nyt kohdassa, jossa on merkintä 'väärin'  eikä turvavyötä saa kiristettyä kunnolla (**kuva 3e**), kokeile jotakin muuta sijoituspaikkaa autossa.

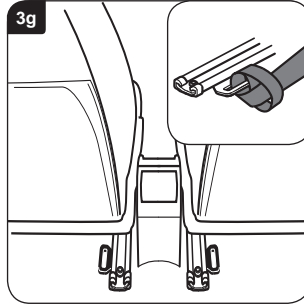
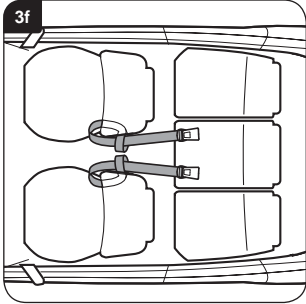

Kierrä yksi kiinnityshihna sekä kuljettajan että matkustajan istuimen ympäri kuten kuvassa (kuva 3a).

Jos autossa on kiinnityslenkit istuimien liukukiskoissa, toinen vaihtoehto on käyttää niitä (kuvan 3g pikkukuva).

TÄRKEÄÄ - Älä käytä matkatavarahihnoja kiinnityshihnojen asennukseen.

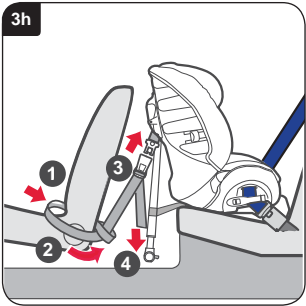

Työnnä kiinnityshihnojen lenkipäät auton etu- ja takaistuimen väliin kuvassa esitetyllä tavalla **1** (kuva 3h). Tuo kiinnityshihnojen lukolliset päät ulkopuolelta autonistuimen ympäri ja pujota ne lenkkien läpi **2**.

Varmista, että tukijalan kiinnitystuet on suunnattu eteenpäin ja etteivät hihnat ole kierteellä, ja kiinnitä sitten kiinnityshihnojen lukot turvaistuimen sivuilla oleviin kieliin **3**. Kiristä kiinnityshihnat vetämällä vapaita päitä tasaisesti alaspäin **4**.

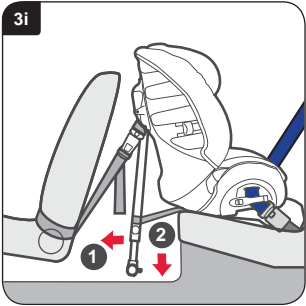

Vedä tukijalka ulos turvaistuimen takaa niin pitkälle kuin mahdollista **1** (kuva 3i). Pidä kulma oikeana ja laske tukijalkaa kunnes se koskettaa lattiaa **2**. Varmista tukijalan liukuvaa osaa vetämällä, että tukijalka on lukittunut hyvin paikalleen.

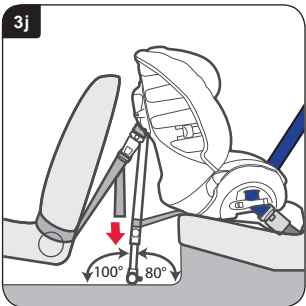

Varmista lopuksi, että kiinnityshihnat on kiristetty hyvin vetämällä niiden vapaita päitä alaspäin (kuva 3j). Tukijalan täytyy olla tukevasti lattia vasten – se ei siis saa olla minkään laatikon kannen tms varassa – 100 asteen kulmassa vaakatasoon nähden (kuva 3j). Tarkista tukijalan ja lattian välinen kulma ottamalla avuksi tämän käyttöohjeen takasivulla oleva kulmaopas.

Kun istuin on kiinnitetty lujasti paikalleen, kokeile vielä kiinnitys yrittämällä liikutella istuinta eteen ja taakse sekä puolelta toiselle. Jos se tuntuu olevan löyhällä tai jos tukijalka ei ole 100 asteen kulmassa lattiaan, istuin täytyy asentaa uudelleen kunnes se tulee lujasti paikalleen ja oikeaan kulmaan.

Ohjeet lapsen sijoittamisesta turvaistuimeen on annettu kuvassa 5f.

4. Turvaistuimen asennus (selkä menosuuntaan) etuistuimelle



TÄRKEÄÄ - Turvaistuinta SAA käyttää **VAIN** lantio- tai lantio- ja olkavyön yhteydessä (hyväksytty UN/ECE nro 16:n tai vastaavien standardien mukaisesti).

Työnnä auton etuistuinta taaksepäin, niin että turvaistuimen saa asennettua, ja varmistaudu, että sen takana takaistuimella matkustava voi yhä istua mukavassa asennossa.

Säädä tukijalka lyhyimpään asentoonsa ja aseta turvaistuin autonistuimelle selkä menosuuntaan päin niin, että käännettävä pohja tulee autonistuimen selkänojaa vasten (**kuva 4a**).

TÄRKEÄÄ - ÄLÄ aseta turvaistuimen selkänojaa kojelautaa vasten tai lähelle tuulilasia.

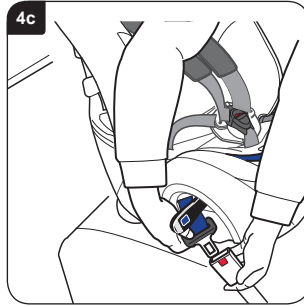
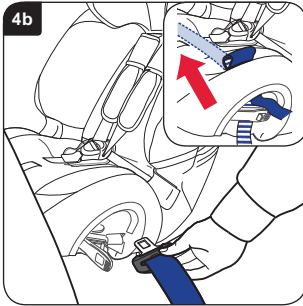

Avaa molemmat lukitukset. Vedä lantio- ja olkavyötä riittävästi ulos (**n. 600–900 mm**). Pujota vyö lukon vastakkaisella puolella olevan lukitushihnan ohjaimen läpi ja edelleen hihnatunneliin (**kuva 4b**). Turvaistuimen päällisessä on kaksi aukkoa, joista on apua pujotettaessa vyötä vyötunnelin läpi ja istuimen päällisen alitse (**kuvan 4b pikkukuva**).

Pujota turvavyö vyötunnelin ja vastakkaisella puolella olevan lukitsimen läpi ja kiinnitä kieli lukkoon (**kuva 4c**).

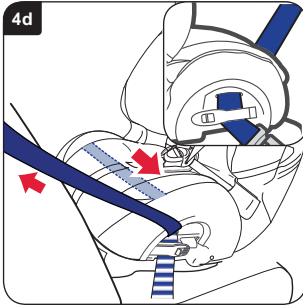

Poista turvavyön väljyys vetämällä se turvaistuimen läpi ja varmista, ettei vyö ole kierteellä. Kun vyö on niin tiukalla kuin mahdollista, sulje turvavyön lukon puoleinen lukitsin ja varmistaudu, että siihen kiinnittyvät sekä turvavyön lantio- että olkavyöosa (**kuvan 4d pikkukuva**).

Sulje vastakkaisen puolen lukitsin ja varmistaudu, että siihen kiinnittyy vain turvavyön lantio-osa (**kuva 4d**).

Varmista, että molemmat lukitsimet ovat hyvin kiinni.

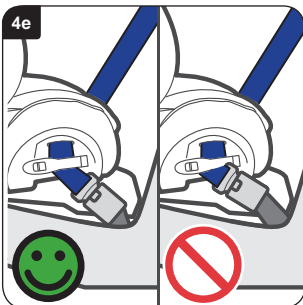

Jos lukko on nyt kohdassa, jossa on merkintä 'väärin'  eikä turvavyötä saa kiristettyä kunnolla (**kuva 4e**), kokeile jotakin muuta sijoituspaikkaa autossa.

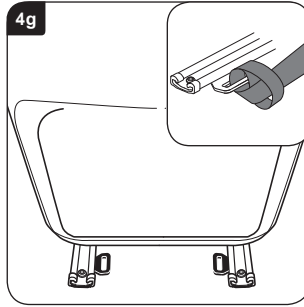
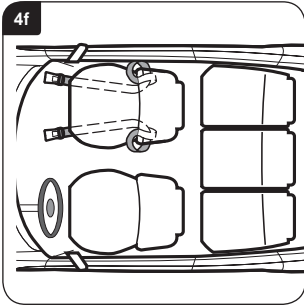

Kierrä yksi kiinnityshihna etuistuimatkustajan istuimen ympäri kuten kuvassa **(kuva 4f)**.

Jos autossa on kiinnityslenkit istuimien liukukiskoissa, toinen vaihtoehto on käyttää niitä **(kuvan 4g pikkukuva)**.

TÄRKEÄÄ - Älä käytä matkatavarahihnoja kiinnityshihnojen asennukseen.

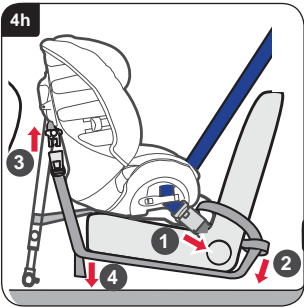

Työnnä kiinnityshihnojen lenkipäät auton etu- ja takaistuimen väliin kuvassa esitetyllä tavalla **1 (kuva 4h)**. Tuo kiinnityshihnojen lukolliset päät ulkopuolelta autonistuimen ympäri ja pujota ne lenkkien läpi **2**.

Työnnä lukolliset päät istuimen alle. Varmista, että tukijalan kiinnitystuet on suunnattu eteenpäin ja etteivät hihnat ole kierteellä, ja kiinnitä sitten kiinnityshihnojen lukot turvaistuimen sivuilla oleviin kielisiin **3**. Kiristä kiinnityshihnat vetämällä vapaita päitä tasaisesti alaspäin **4**.

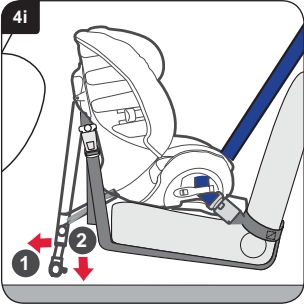

Vedä tukijalka ulos turvaistuimen takaa niin pitkälle kuin mahdollista **1 (kuva 4i)**. Pidä kulma oikeana ja laske tukijalkaa kunnes se koskettaa lattiaa **2**. Varmista tukijalan liikkuvaa osaa vetämällä, että tukijalka on lukittunut hyvin paikalleen.

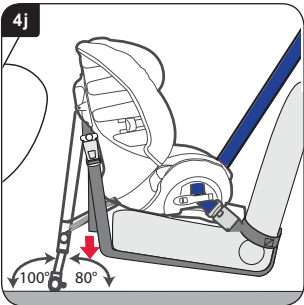

Varmista lopuksi, että kiinnityshihnat on kiristetty hyvin vetämällä niiden vapaita päitä alaspäin **(kuva 4j)**. Tukijalan täytyy olla tukevasti lattia vasten – se ei siis saa olla minkään laatikon kannen tms varassa – 100 asteen kulmassa vaakatasoon nähden **(kuva 4j)**. Tarkista tukijalan ja lattian välinen kulma ottamalla avuksi tämän käyttöohjeen takasivulla oleva kulmaopas.

Kun istuin on kiinnitetty lujasti paikalleen, kokeile vielä kiinnitys yrittämällä liikutella istuinta eteen ja taakse sekä puolelta toiselle. Jos se tuntuu olevan löyhällä tai jos tukijalka ei ole 100 asteen kulmassa lattiaan, istuin täytyy asentaa uudelleen kunnes se tulee lujasti paikalleen ja oikeaan kulmaan.

Ohjeet lapsen sijoittamisesta turvaistuimeen on annettu **kuvassa 5f**.

5. Turvaistuimen (kasvot menosuuntaan) ja valjaiden asennus

9–18 kg, ryhmä 1 (n. 9 kuukaudesta 4 ikävuoteen)

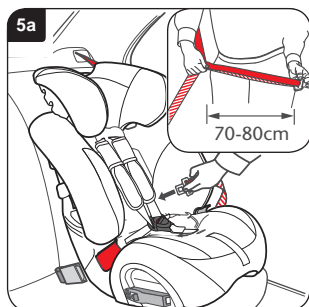

TÄRKEÄÄ – Turvaistuinta SAA käyttää **VAIN** lantio- ja olkavyön yhteydessä (hyväksytty UNECE nro 16:n tai vastaavien standardien mukaisesti).

Käännä tukijalka tukijalan säilytystilaan.

Aseta turvaistuin autoon niin, että kasvot tulevat menosuuntaan. Käännä turvaistuimen etuosa itseesi päin, niin että lapsi on helpompi sijoittaa siihen. Vedä turvavyö ulos kuvan mukaisesti pitäen lantio- ja olkavyötä yhdessä (**kuvan 5a pikkukuva**).

TÄRKEÄÄ – Älä anna vyön missään vaiheessa joutua kierteelle.

Pujota turvavyö turvaistuimen etuosan ympäri, ensimmäisen reititysaukon läpi ja suoraan istuimen takaosaan kuvan esittämään kohtaan (**kuva 5a**).

TÄRKEÄÄ – Älä käytä pääntuessa olevaa punaista olkavyöohjainta.

Tartu turvavyöhön ja pujota se toisen reititysaukon läpi (**kuva 5b**).

Hyödyllinen vihje – Jos turvavyö on liian lyhyt, voi olkavyöosan joutua vetämään pääntuen takaa ennen asennusta.

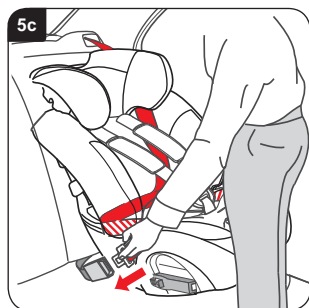
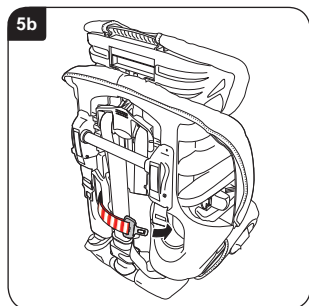

Vedä kaikki turvavyössä oleva löyhyyttä turvaistuimen etupuolelle ja kiinnitä turvavyö lukkoon (**kuva 5c**).

Varmista, ettei turvavyö ole kierteellä ja että lantiovyö kulkee molempien punaisten lantiovyöohjainten kautta. Varmista, että olkavyö on sijoitettu turvaistuimen päällisen takakulmaan pääntuen taakse.

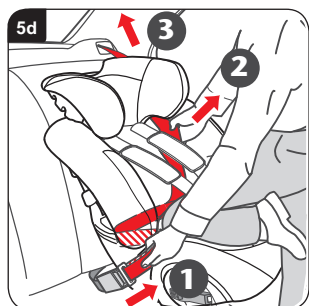

Työnnä turvaistuin autoosi käyttäen apuna koko ruumiinpainoasi ja suorita kiristys seuraavassa järjestyksessä.

Vedä ja pitele olkavyötä **1**, vedä kohdasta **2** niin että vyöstä poistuu kaikki löyhyyttä, ja vedä se sitten tiukkaan **3** (**kuva 5d**).

Tarkista istuimen asennus vetämällä voimakkaasti valjaista. Istuimessa ei tällöin saa tapahtua juuri mitään liikettä. Jos turvaistuin on vielä liian löyhällä, suorita edellä selostetut kiristystoimenpiteet huolellisesti uudelleen.



5e

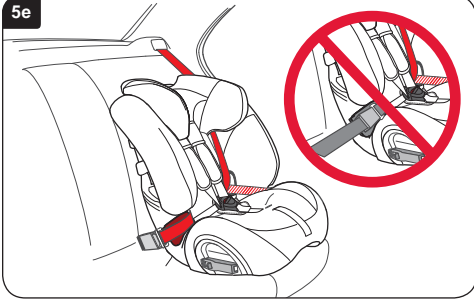

TÄRKEÄÄ - Tarkista turvavyön lukon paikka ja varmista, että istuinta pitää paikallaan turvavyö, **EI** turvavyön lukko (kuva 5e).

Jos turvavyön lukko on väärässä paikassa, kokeile turvaistuimen sijoittamista johonkin muuhun paikkaan autossa.

Jos olet epävarma asiasta, ota yhteys asiakaspalveluumme, puh. **09-343 60 10**, sähköpostitse **info@fi.britaxeuropa.com** tai käymällä nettisivuillamme **www.britax.fi**.

5f



Pane lapsi turvaistuimeen ja kiinnitä valjaat. Varmista, että valjashihnat eivät tule kierteelle. Kiristä valjaat vetämällä säätöhihnaa eteenpäin.

TÄRKEÄÄ – Valjaiden lantio-osan tulee olla niin edessä ja alhaalla kuin mahdollista lapsen lantion päällä.

Varmista lopuksi, että rintapehmusteet on vedetty alas lapsen rintakehän päälle (kuva 5f).

6. Turvaistuimen asennus (kasvot menosuuntaan) 3-Pisteturvavyötä käyttäen 15–25 kg, ryhmä 2 (n. 4–6 ikävuoteen)

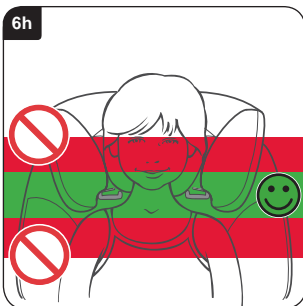
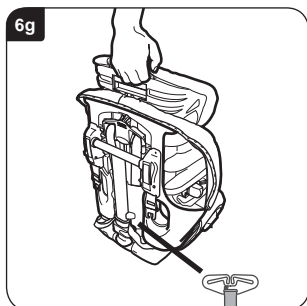
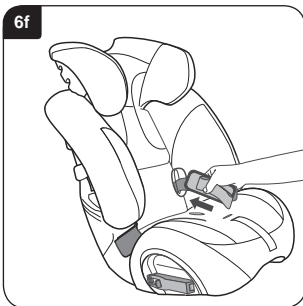
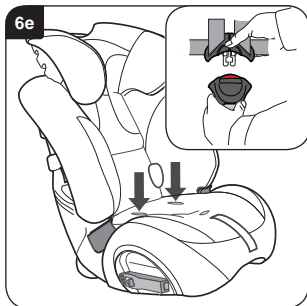
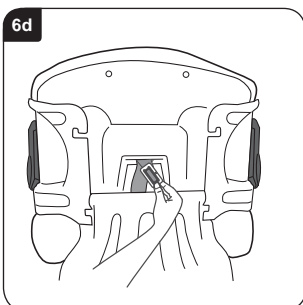
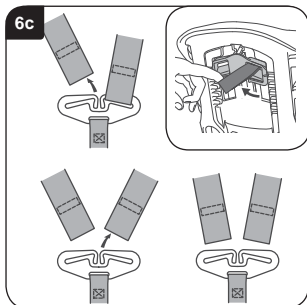
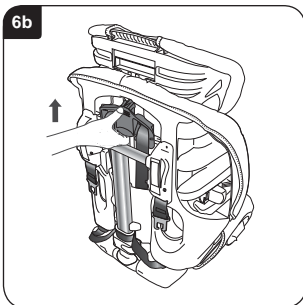
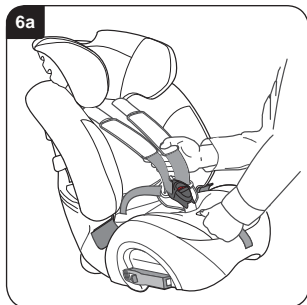

Turvaistuimen säätö

Turvaistuimen valjaiden talteen laittamiseen säilytystilaansa on ensin asetettava istuin lattialle.

Paina säätönappi sisään ja vedä samalla **MOLEMMAT** olkahihnat niin kauas eteen kuin mahdollista (**kuva 6a**).

Käännä istuin ympäri. Nosta istuimen takaosassa olevaa valjaiden säädintä ja käännä se ylös, niin että pääntuessa olevat olkahihna-aukot tulevat aivan yläasentoonsa (**kuva 6b**).

Irrota molemmat olkahihnat turvaistuimen takaosassa olevasta pidikkeestä (**kuva 6c**) ja pane pidike turvavyön suojuksen alaosaan **1** (**kuva 6g**).

Irrota rintapehmusteet niiden kiinnitystangoista (**kuva 6c pikkukuva**). Vedä sekä olkahihnat että rintakehäpehmusteet istuimen etuosan läpi ja irrota rintakehäpehmusteet olkahihnoista.

Aseta turvaistuin makuuasentoon. Irrota säätöihhna haarahihnan pidikkeestä. Kierrä pidikettä niin, että se menee haarahihnan läpi, ja työnnä se läpi istuimen etupuolelle (**kuva 6d**).

Käännä turvaistuin pystyasentoon ja irrota valjaat lukosta (**kuva 6e pikkukuva**). Työnnä valjashihnat ja lukon kieli päällisen alle lantioihhnan aukoista (**kuva 6e**).

Kiinnitä lukko, valjashihnat ja rintapehmusteet säilytystilaan kumihihnoilla (**kuva 6f**). Työnnä säätöihhna päällisessä olevasta aukosta.

Kannata istuinta ja purista pääntuen takaosassa olevaa pääntuen säädintä (**kuva 6g**). Varmistaudu, että rintapehmusteet on poistettu edellä kohdassa (**kuva 6c**) esitetyllä tavalla.

Siirrä pääntukea ylöspäin niin, että lapsen pää tulee sen keskikohtaan (**kuva 6h**). Kun pääntuki on saatu oikeaan asentoon, irrota ote pääntuen säätimestä; varmista, että se lukittuu paikalleen.

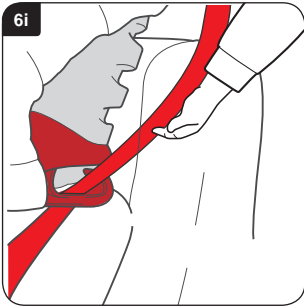

Turvaistuimen asennus

TÄRKEÄÄ - Turvaistuinta SAA käyttää **VAIN** lantio- ja olkavyön yhteydessä (hyväksytyt UN/ECE nro 16:n tai vastaavien standardien mukaisesti).

Aseta turvaistuin autoon niin, että lapsen kasvot tulevat menosuuntaan.

Pujota turvavyön olkavyöosa vyön tummanpunaisen yläohjaimen läpi lukon **VASTAKKAISELLA** puolella (**kuva 6i**).



Kiinnitä auton 3-pisteturvavyö lapsen ympärille (**kuva 6j**). Turvavyön lantiovyöosan tulee olla lantiovyön punaisissa ohjaimissa turvaistuimen molemmin puolin. Varmista, ettei turvavyö ole kierteellä, ja poista siitä kaikki löyhyys.

TÄRKEÄÄ - Turvavyön lantiovyöosan tulee olla niin edessä ja alhaalla kuin mahdollista lapsen lantion päällä.

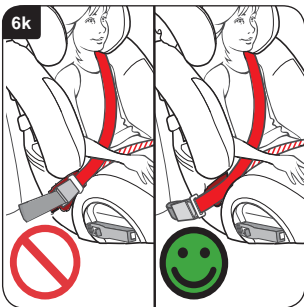

TÄRKEÄÄ - Tarkista turvavyön lukon paikka ja varmista, ettei se pääse kulkeutumaan turvaistuimen ympäri lantiovyön punaisen ohjaimen päälle (**kuva 6k**).

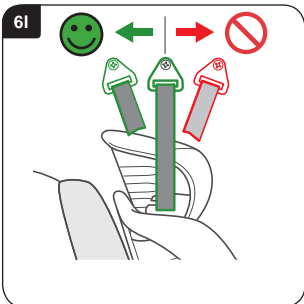

Tarkista autosi turvavyön ylempään kiinnityspisteen paikka (**kuva 6l**). Jos tämä kiinnityspiste on turvaistuinta edempänä, silloin sitä ei pidä käyttää; yritä jotakin muuta sijoituspaikkaa autossa.



Du må porsikre deg om at du følger disse instruksjonene nøyaktig og riktig. Hvis denne stolen ikke er godt festet og barnet ikke er riktig festet i stolen, er det sterk risiko for at barnet og andre passasjerer kan skades i et eventuelt uhell

Les denne brukerveiledningen godt **FØR** du prøver å installere barnesetet i bilen.

Hampshire Trading Standards Authority og Britax anbefaler at barnesetet ikke skal kjøpes eller selges i brukt tilstand. Vennligst sørg for å kvitte deg med barnesetet på en trygg måte. Ikke selg det eller gi det til andre.

Etter en kollisjon må barnesetet og bilbeltene skiftes ut. Selv om de kan se uskadet ut, er det ikke sikkert de vil beskytte deg og barnet like godt som de bør dersom det skulle bli bruk for dem igjen.

Ingen barneseter er sikret mot at barnet klarer å komme seg ut av det

Sesystemer kan ikke utviklet til å være helt "barnesikret" i tillegg til at de overholder kravene til europeisk standard ECE R44. Selen må festes og justeres riktig til enhver tid, og barn oppfordres til å bli sittende i selene.

Stell av barnesetet

Mat og drikke kan bli liggende i spennen på selen. Dette kan forhindre at den fungerer som den skal - den vil ikke klikke igjen. Vask i varmt vann til den er ren (**dia A og B**).

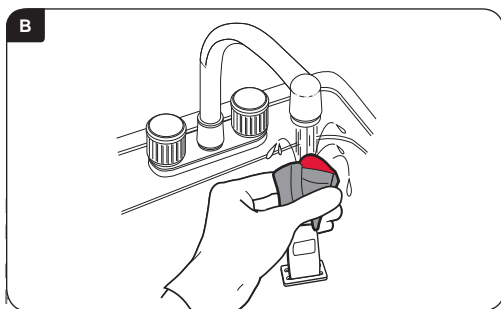
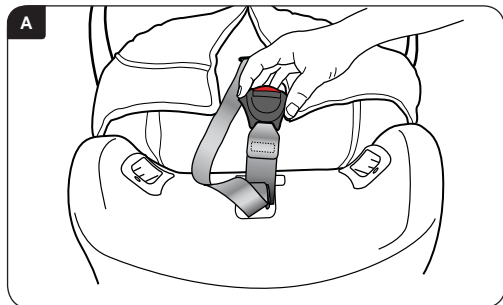

Rengjøre selen og seteskallet

Rengjør **KUN** med **SVAMP** for hånd, med såpe og varmt vann.

IKKE demonter eller prøv på å demontere noen del av selen eller setet ved rengjøring.

IKKE bruk løsemidler, rengjøringsmidler eller oppvaskmiddel, da disse kan tære på selen og setet.

IKKE smør noen del av setet.

Ta av trekket og sette det på igjen

Trykk inn og hold seløutløserknappen og med hånden under brystputene, trekk **BEGGE** skulderstropper forover så langt de går.

Trekk ut krysshodet fra bak setet og hekt av begge skulderstropper.

Trekk av trekket fra øverst på setet og bruk metoden som vises for å føre stroppene foran på setet (**dia 6c**). Løsne på spennen og fjern puten ved å hekte av hekte- og maljen. Skyv brystputene av skulderstroppene. Dra trekket forsiktig av setet, slakk på skulderstroppene, fest spennen og juster stroppen gjennom åpningene i trekket.

Utfør prosedyren i revers for å sette trekket på igjen. Pass på at stroppene ikke er vridd.



VIKTIG – Trekket og brystputene er en sikkerhetsfunksjon. **ALDRI** bruk barnesetet uten dem. Ikke utsett barnet for risiko ved å bruke trekk laget av andre produsenter, da de kan forhindre at barnesetet beskytter barnet så godt som det skal.

Et reservetrekk kan fås fra Britax-forhandleren eller Britax kundeservice, tlf. **+46 8564 841 00**.

Garanti

Alle Britax-produkter er nøye designet, produsert og testet. Dersom imidlertid dette produktet viser seg å være defekt innen 12 måneder etter at de er kjøpt på grunn av feil i materialer eller produksjon, send tilbake til kjøpsstedet. Vi vil da reparere det gratis eller bytte det med det samme eller et lignende produkt.

For garantiformål må kvittering forelegges. Vi anbefaler at du beholder kvitteringen og fester den til denne brukerveiledningen og oppbevarer den i setet.

Britax påta seg ikke ansvar for skade som følge av mishandling eller forsømmelse.

Denne garantien kan ikke overdras og gjelder derfor ikke brukte produkter.

Dine lovbestemte rettigheter påvirkes ikke av denne garantien.

Hvis du i tvil

Ikke alle bilseter passer til alle biler. For råd om egnetheten av dette setet for bilen din, se vår nettside, www.britax.se, ta kontakt med kundeservices hjelpetelefon, **+46 8564 841 00** eller e-post: info@se.britaxeurope.com.

Advarsel

9-25kg gruppe 1-2 (ca. 9 måneder - 6 år)



EKSTREM FARE!

IKKE bruk, under noen omstendigheter, et barnesete som vendes bakover i et passasjer sete der det er en aktiv kollisjonspute.

IKKE bruk et barnesete som vendes forover i et passasjer sete med aktiv kollisjonspute hvis ikke bilprodusenten bekrefter at det er trygt.

IKKE bruk barnesetet i bilseter som er vendt mot siden eller baksiden av bilen.

IKKE bruk noe, f.eks. en pute eller jakke, til å løfte barnesetet opp fra passasjer setet. Ved en kollisjon ville ikke barnesetet og bilbeltet kunne beskytte barnet så godt som de skal.

IKKE bruk barnesetet i hjemmet. Det er ikke designet for hjemmebruk og skal kun brukes i bilen.

IKKE prøv å demontere, endre eller legge til noe til barnesetet eller forandre måten selen eller bilbeltene brukes på. Den offisielle godkjenningen er ikke lenger gyldig hvis det gjøres modifiseringer. **NEI** modifiseringer kan foretas på barnesetet av andre enn produsenten.

IKKE la barn bli sittende alene i bilen, selv en kort stund.

IKKE la løse gjenstander som f.eks. baggasje eller bøker, bli liggende bak i bilen. De må festes godt, for hvis du plutselig må stoppe bilen, vil løse gjenstander kastes forover og kan føre til alvorlig skade. Store og tunge løse gjenstander er en særskilt risiko.

IKKE la sammenleggbare passasjer seter være ulåst. Hvis du må plutselig stoppe bilen, kan et løst baksete skade barnet.

IKKE la barn leke med eller justere barnesetet.

Oppbevar denne brukerveiledningen i lommen for brukerveiledningen.

Dekk til barnesetet hvis bilen blir stående i direkte sollys. Beslag kan bli for varme å ta på i varmen fra solen, og trekket kan bli falmet.

Pass på at barnesetet ikke klemmes av et sammenleggbart passasjer sete eller i døren på bilen.

Pass på at du justerer selen for å passe til klærne barnet brukes før hver kjøretur – et beslag for vinterpåkledning kan være for løst for et barn som har på seg sommerklær.

Oppbevar barnesetet på et trygt sted når det ikke er i bruk. Unngå å legge tunge gjenstander på den og ikke oppbevar i nærheten av direkte varmekilder eller direkte sollys.

Alltid **sørg for** at barnesetet sitter godt, selv om den ikke brukes av barnet.

Pass på at alle passasjerer i bilen har setebeltet festet.

Selv om Britax tar hensyn til kontakt mellom barnesetet og bilseter i utviklingen av nye produkter, kan de ikke påta seg ansvar for skade som påføres bilseter eller setebelster.

VIKTIG:

Montert vendt bakover

Barnesetet **MÅ** kun brukes med diagonalt setebelte eller magebelte (godkjent i henhold til UN/ECE-forskrift nr. 16 eller tilsvarende standarder).

Montering vendt forover

Barnesetet **MÅ** kun brukes med magebelte og diagonalt setebelte (godkjent i henhold til UN/ECE-forskrift nr. 16 eller tilsvarende standarder).

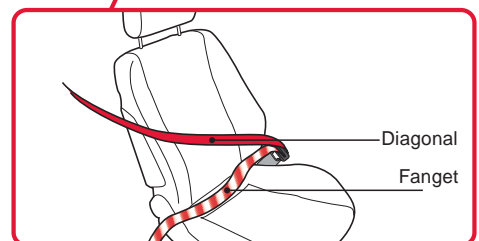
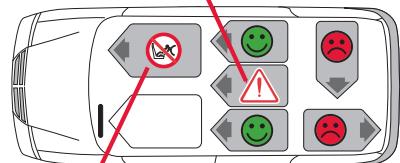
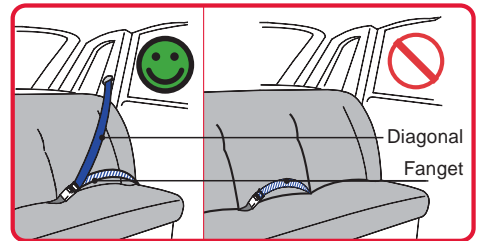

Ditt nye barnesete

9-25kg gruppe 1-2 (ca. 9 måneder - 6 år)



1. Setetrek
2. Lomme til brukerveiledning (bak trekk)
3. Selespenne
4. Elastisk oppbevaringsstropp
5. Komfortpute
6. Etikett for montering
7. Magebelteføring (vendt forover)
8. Lås
9. Beltetunnelspor (vendt bakover)
10. Selereguleringsknapp
11. Selereguleringsknapp
12. Skrittstropp
13. Sele
14. Brystpute
15. Øvre belteføring (15-25kg, vendt forover)
16. Hodestøttetrekk
17. Glidende nakkestøtte
18. Nakkestøttejustering (15-25kg, vendt forover)
19. Åpning til selestropp
20. Selestropp
21. Beltebeskytter
22. Oppbevaringsrom under fotstøtte
23. Fotstøtteutløserknapp
24. Fotstøtte
25. Fotstøttelåsindikator
26. Bæreåk (under sete)
27. Svingende sokkel - (til bruk når vendt bakover)
28. Fotstøttebinding
29. Binstoppsspennel
30. Setebelteåpning (vendt forover)
31. Breddejustering
32. Selehøyde / nakkestøttejustering (selemodus)

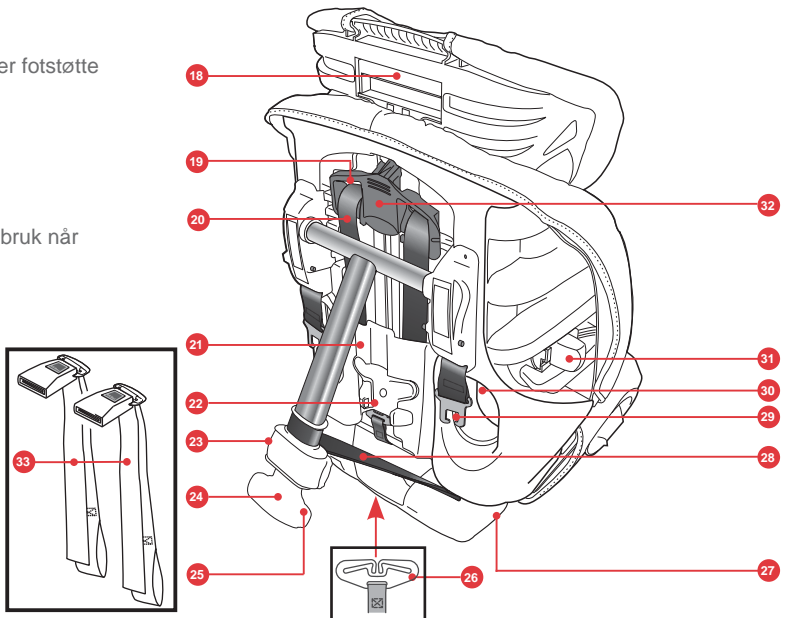
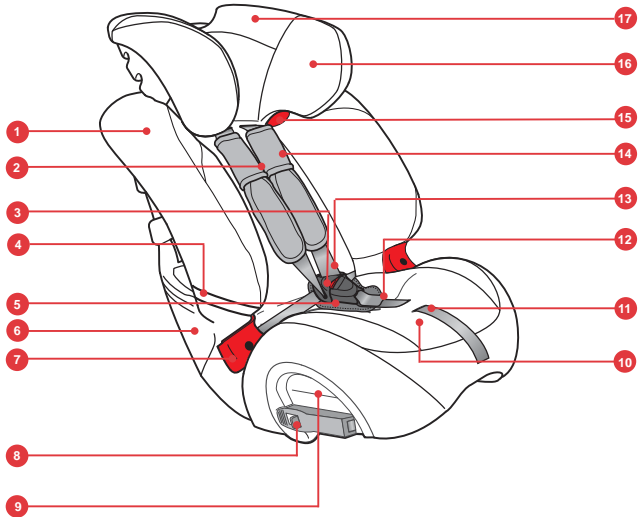

1. Justere barnesetet

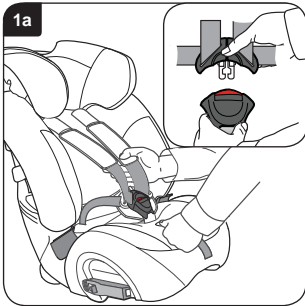

Sett barnesetet på gulvet.

Trykk inn justeringsknappen og trekk samtidig **BEGGE** skulderstropper forover så langt som mulig (**dia 1a**).

Løs ut selen fra spennen (**dia 1a innfelt**).

For å unngå at selen vrir, legg skulderstroppene over sidene av setet ved å sette spennenalene bak de elastiske oppbevaringsstroppene.

Sett barnet forsiktig i setet, fest selen løst rundt det og fest selespennen på nytt.

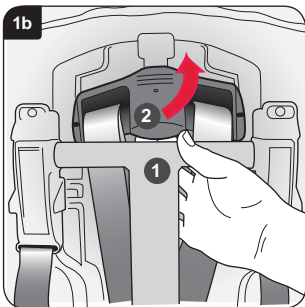

Trekk toppen av fotstøtten bort fra baksiden av barnesetet **1** (**dia 1b**).

Løft selejusteringen og flytt den opp eller ned **2** slik at selestroppåpningene i nakkestøtten er i flukt med eller like overfor barnets skuldre.

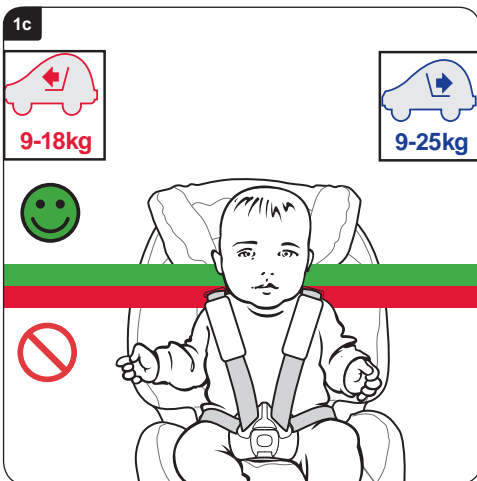

Når nakkestøtten er riktig plassert, slipp selejusteringen og pass på at den er låst på plass.

Når du har nått toppen på åpningene, kan barnet fortsette å bruke setet til øyenivået er plant med toppen på setet eller vekten overstiger følgende:

Montert vendt bakover: 25kg

Montert vendt forover: 18kg

Bruk breddejusteringen (se "Ditt nye barnesete" på forrige side) til å justere bredden på barnesetet.



2. Montere barnsetet (vendt bakover) i baksetet på siden

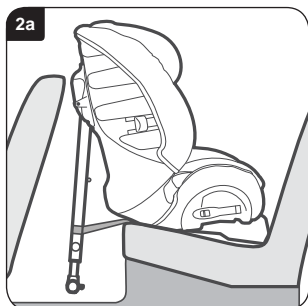

IMPORTANT - Barnsetet **MÅ** kun brukes med diagonalt setebelte eller magebelte (godkjent i henhold til UN/ECE-forskrift nr. 16 eller tilsvarende standarder).

Med fotstøtten justert til det korteste, sett barnsetet vendt bakover i bilsetet med dreiesokkelen liggende mot baksiden av setet i kjøretøyet. Etter montering skal mellomrommet mellom setet foran og barnsetet ideelt sett være minst 10 mm (**dia 2a**).

Barnsetet kan være i kontakt med setet foran, men må ikke ligge mot det. Hvis det gjør det, justeres bilsetet foran uten at føreren eller passasjereren sitter ubehagelig. Hvis ikke, prøv en annen seteposisjon i bilen.

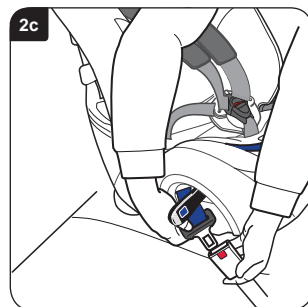
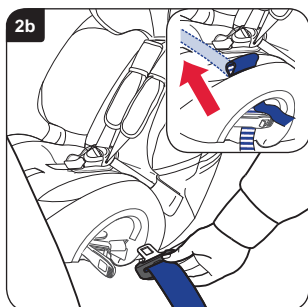

Åpne begge låsene. Trekk av nok mage- og diagonalbelte (**ca. 600-900mm**). Før beltet gjennom låselteføringen ovenfor spennen og inn til beltetunnelen (**dia 2b**). Det er to åpninger i setetrekket som hjelp til å føre beltet gjennom åpningen og under setetrekket (**dia 2b innfelt**).

Før setebeltet gjennom beltetunnelen og avlåsning på motsatt side og fest nalen i spennen (**dia 2c**).

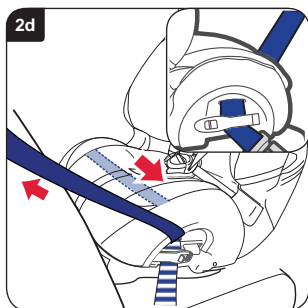

Trekk hele belteslarken gjennom barnsetet og pass på at beltet ikke er vridd. Når beltet er så stramt som mulig, lukk avlåsningen på setebeltespennesiden, og sørg for at både mage- og diagonalbeltene er festet med det (**dia 2d innfelt**).

Lukk avlåsningen på motsatt side, og pass på at magebeltet er festet med den (**dia 2d**).

Pass på at begge avlåsninger er klikket på plass.

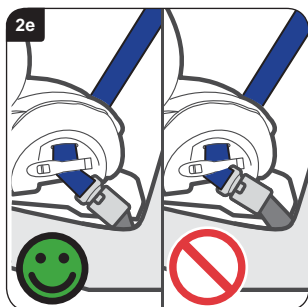

Hvis spennen nå ligger i posisjonen merket som feil med  og setebeltet ikke kan strammes riktig (**dia 2e**), prøv en annen seteposisjon i bilen.

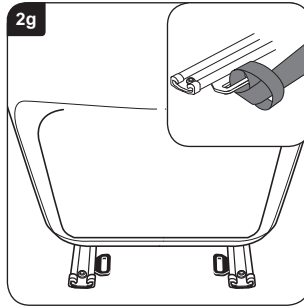
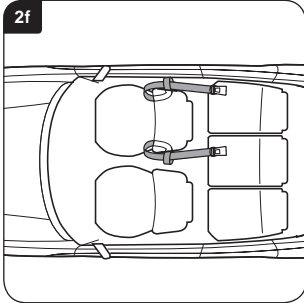

Legg festestroppene rundt bilsetet foran barnesetet, som vist (**dia 2f**).

Hvis bilen er utstyrt med en løpeløkke på seteløpere, kan disse brukes som alternativ (**dia 2g innfelt**).

VIKTIG - Ikke monter festestroppene med bagasjeløkkene.

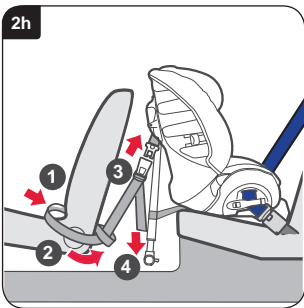

Skyv løkke-endene på festestroppene mellom forsetet i bilen og baksetet, som vist **1** (**dia 2h**). Før spenn-endene av festestroppene rundt utsiden av bilsetet og før gjennom løkkene **2**.

Pass på at fotstøttefestebrakettene vender forover og at stroppene ikke er vridd, og klikk spennen på festestroppene på nalene på siden av barnesetet **3**. Stram til festestroppene ved å trekke de løse endene nedover samtidig **4**.

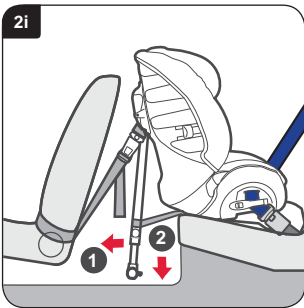

Trekkt fotstøtten så langt som mulig bort fra ryggen på barnesetet **1** (**dia 2i**). Senk fotstøtten i riktig vinkel til den berører **2**. Pass på at fotstøtten er godt festet ved å trekke i fotstøttens glidedel.

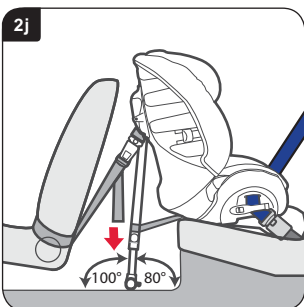

Pass til slutt på at festestroppene er strammet helt ved å trekke de løse endene nedover (**dia 2j**). Fotstøtten må ligge på et solid underlag, ikke på løkkene på oppbevaringsesken eller lignende, i en vinkel på 100° mot det horisontale (**dia 2j**). Bruk vinkelføringen på baksiden av denne brukerveiledningen til å sjekke vinkelen på fotstøtten mot gulvet.

Når barnesetet er godt festet med stroppene, test det ved å prøve å flytte det forover og bakover og fra side til side. Hvis det virker løst eller hvis fotstøtten ikke er 100° mot gulvet, må du remontere det godt montert i riktig vinkel.

For instruksjoner om hvordan barnet skal festes i barnesetet, se **dia 5f**.

3. Montere barnsetet (vendt bakover) i baksetet på midten

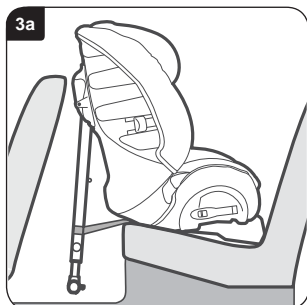

IMPORTANT - Barnsetet **MÅ** kun brukes med diagonalt setebelte eller magebelte (godkjent i henhold til UN/ECE-forskrift nr. 16 eller tilsvarende standarder).

Med fotstøtten justert til den korteste lengden, sett barnsetet vendt bakover på bilsetet med ryggen på barnsetet plassert midt mellom fører- og passasjeretset med dreiesokkelen liggende mot ryggen på setet i kjøretøyet (**dia 3a**).

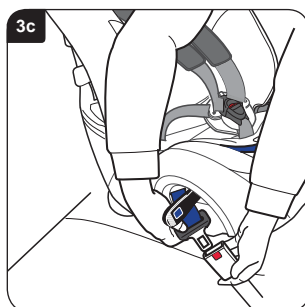
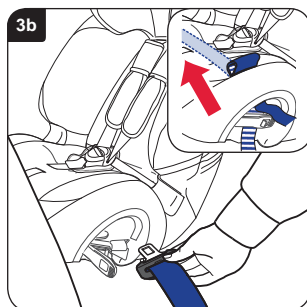

Åpne begge låsene. Trekk av nok mage- og diagonabelte (**ca. 600-900mm**). Før beltet gjennom låsebelteføringen ovenfor spennen og inn til beltetunnelen (**dia 3b**). Det er to åpninger i setetrekket som hjelp til å føre beltet gjennom åpningen og under setetrekket (**dia 3b innfelt**).

Før setebeltet gjennom beltetunnelen og avlåsning på motsatt side og fest nalen i spennen (**dia 3c**).

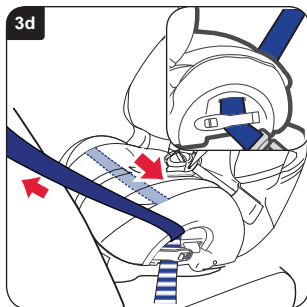

Trekk hele belteslarken gjennom barnsetet og pass på at beltet ikke er vridd. Når beltet er så stramt som mulig, lukk avlåsningen på setebeltespennesiden, og sørg for at både mage- og diagonabeltene er festet med det (**dia 3d innfelt**).

Lukk avlåsningen på motsatt side, og pass på at magebeltet er festet med den (**dia 3d**).

Pass på at begge avlåsninger er klikket på plass.

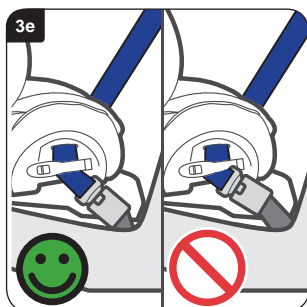

Hvis spennen nå ligger i posisjonen merket som feil med  og setebeltet ikke kan strammes riktig (**dia 3e**), prøv en annen seteposisjon i bilen.

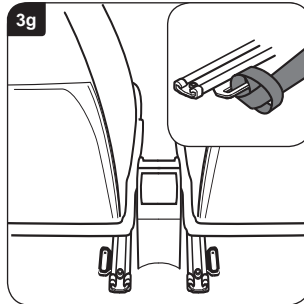
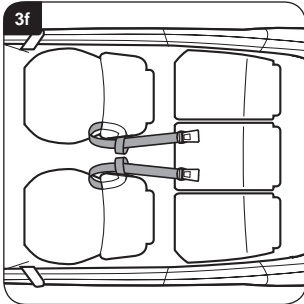

Legg en festestropp rundt både føreriset og passasjeretene foran som vist **(dia 3f)**.

Hvis bilen er utstyrt med en løpeløkke på seteløpere, kan disse brukes som alternativ **(dia 3g innfelt)**.

VIKTIG - Ikke monter festestroppene med bagasjeløkkene.

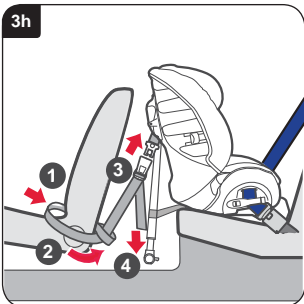

Skyv løkke-endene på festestroppene mellom forsetet i bilen og baksetet, som vist **1 (dia 3h)**. Før spenn-endene av festestroppene rundt utsiden av bilsetet og før gjennom løkkene **2**.

Pass på at fotstøttefestebrakettene vender forover og at stroppene ikke er vridd, og klikk spennen på festestroppene på nalene på siden av barnesetet **3**. Stram til festestroppene ved å trekke de løse endene nedover samtidig **4**.

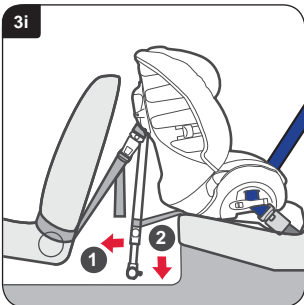

Trekk fotstøtten så langt som mulig bort fra ryggen på barnesetet **1 (dia 3i)**. Senk fotstøtten i riktig vinkel til den berører **2**. Pass på at fotstøtten er godt festet ved å trekke i fotstøttens glidefel.

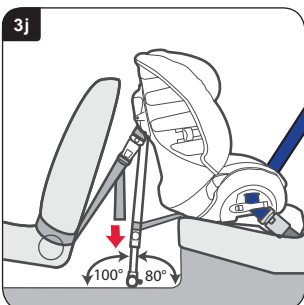

Pass til slutt på at festestroppene er strammet helt ved å trekke de løse endene nedover **(dia 3j)**. Fotstøtten må ligge på et solid underlag, ikke på lokkene på oppbevaringseskene eller lignende, i en vinkel på 100° mot det horisontale **(dia 3j)**. Bruk vinkelføringen på baksiden av denne brukerveiledningen til å sjekke vinkelen på fotstøtten mot gulvet.

Når barnesetet er godt festet med stroppene, test det ved å prøve å flytte det forover og bakover og fra side til side. Hvis det virker løst eller hvis fotstøtten ikke er 100° mot gulvet, må du remontere det godt montert i riktig vinkel.

For instruksjoner om hvordan barnet skal festes i barnesetet, se **dia 5f**.

4. Montere barnsetet (vendt bakover) i forsetet

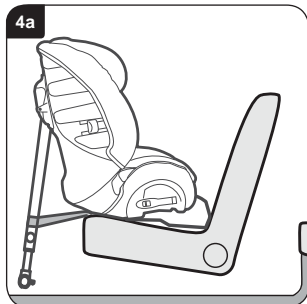

IMPORTANT - Barnsetet **MÅ** kun brukes med diagonalt setebelte eller magebelte (godkjent i henhold til UN/ECE-forskrift nr. 16 eller tilsvarende standarder).

Skyv forsetet i kjøretøyet tilbake for å få plass til barnsetet, slik at eventuell passasjer som sitter bak kan sitte behagelig.

Med fotstøtten justert til det korteste, sett barnsetet vendt bakover med dreiesokkelen liggende mot baksiden av setet i kjøretøyet (**dia 4a**).

VIKTIG - IKKE la ryggen på barnsetet ligge mot dashbordet eller nær frontruten.

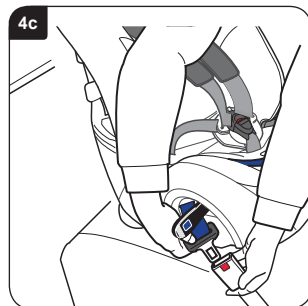
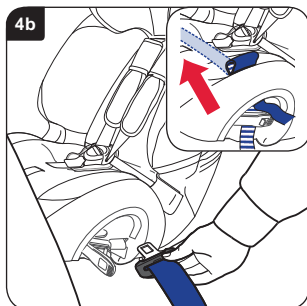

Åpne begge låsene. Trekk av nok mage- og diagonalbelte (**ca. 600-900mm**). Før beltet gjennom låsebelteføringen ovenfor spennen og inn til beltetunnelen (**dia 4b**). Det er to åpninger i setetrekket som hjelp til å føre beltet gjennom åpningen og under setetrekket (**dia 4b innfelt**).

Før setebeltet gjennom beltetunnelen og avlåsning på motsatt side og fest nalen i spennen (**dia 4c**).

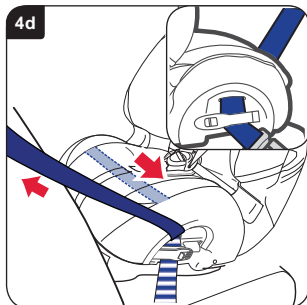

Trekk hele belteslarken gjennom barnsetet og pass på at beltet ikke er vridd. Når beltet er så stramt som mulig, lukk avlåsningen på setebeltespennesiden, og sørg for at både mage- og diagonalbeltene er festet med det (**dia 4d innfelt**).

Lukk avlåsningen på motsatt side, og pass på at magebeltet er festet med den (**dia 4d**).

Pass på at begge avlåsninger er klikket på plass.

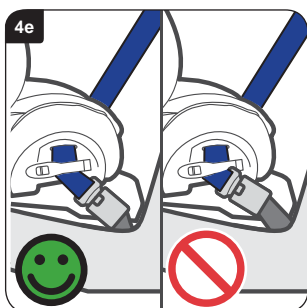

Hvis spennen nå ligger i posisjonen merket som feil med  og setebeltet ikke kan strammes riktig (**dia 4e**), prøv en annen seteposisjon i bilen.

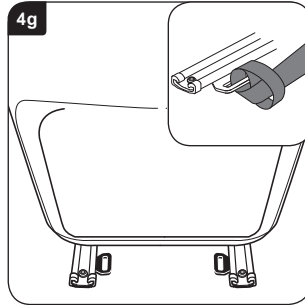
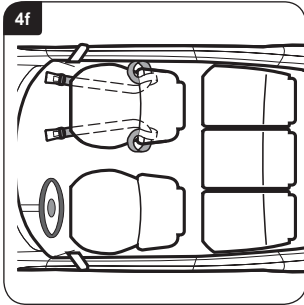

Legg en festestropp rundt både passasjeretset foran som vist (**dia 4f**).

Hvis bilen er utstyrt med en løpeløkke på seteløpere, kan disse brukes som alternativ (**dia 4g innfelt**).

VIKTIG - Ikke monter festestroppene med bagasjeløkkene.

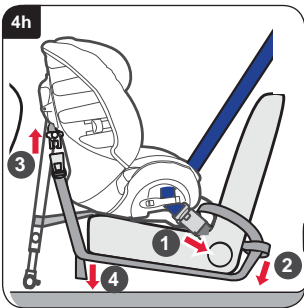

Skv løkke-endene på festestroppene mellom forsetet i bilen og baksetet, som vist **1** (**dia 4h**). Før spenn-endene av festestroppene rundt utsiden av bilsetet og før gjennom løkkene **2**.

Skv endene av spennen under setet. Pass på at fotstøttefestebrakkettene vender forover og at stroppene ikke er vridd, og klikk spennen på festestroppene på nalene på siden av barnesetet **3**. Stram til festestroppene ved å trekke de løse endene nedover samtidig **4**.

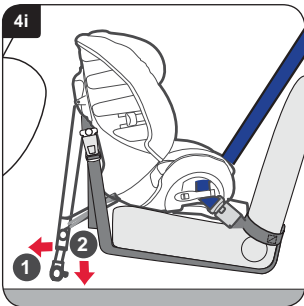

Trekk fotstøtten så langt som mulig bort fra ryggen på barnesetet **1** (**dia 4i**). Senk fotstøtten i riktig vinkel til den berører **2**. Pass på at fotstøtten er godt festet ved å trekke i fotstøttens glidedel.

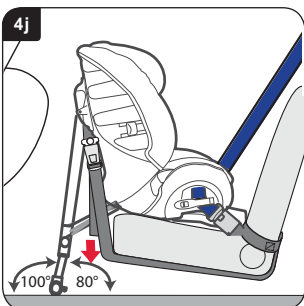

Pass til slutt på at festestroppene er strammet helt ved å trekke de løse endene nedover (**dia 4j**). Fotstøtten må ligge på et solid underlag, ikke på lokkene på oppbevaringseskenes eller lignende, i en vinkel på 100 ° mot det horisontale (**dia 4j**). Bruk vinkelføringen på baksiden av denne brukerveiledningen til å sjekke vinkelen på fotstøtten mot gulvet.

Når barnesetet er godt festet med stroppene, test det ved å prøve å flytte det forover og bakover og fra side til side. Hvis det virker løst eller hvis fotstøtten ikke er 100 ° mot gulvet, må du remontere det godt montert i riktig vinkel.

For instruksjoner om hvordan barnet skal festes i barnesetet, se **dia 5f**.

5. Montere barnesetet (vendt forover) med sele

9-18kg gruppe 1-2 (ca. 9 måneder - 4 år)

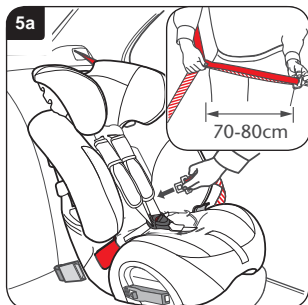

VIKTIG - Barnesetet må **BARE** brukes med mage- og diagonal-setebelte (godkjent i henhold til UN/ECE-forskrift nr. 16 eller tilsvarende).

Oppbevar fotstøtten i oppbevaringsrommet for fotstøtten.

Sett barnesetet slik at det vender forover i bilen. For enkel tilgang, snu forsiden av barnesetet mot deg. Trekk ut setebelket som vist, idet du holder mage- og diagonaldelene sammen (**dia 5a innfelt**).

VIKTIG - Ikke la beltet vris på noe tidspunkt.

Før setebelket rundt foran på barnesetet, gjennom den første åpningen, direkte inn i ryggen på setet på stedet som er vist (**dia 5a**).

VIKTIG - Ikke bruk den røde diagonale føringen på nakkestøtten.

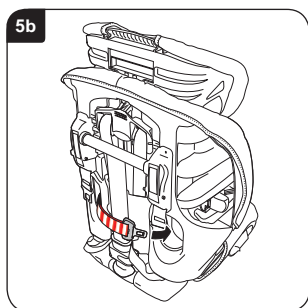

Ta setebelket og før det gjennom den andre åpningen (**dia 5b**).

Praktisk tips - Hvis setebelket er for kort, må du kanskje føre den diagonale delen bak nakkestøtten før du begynner å montere det.

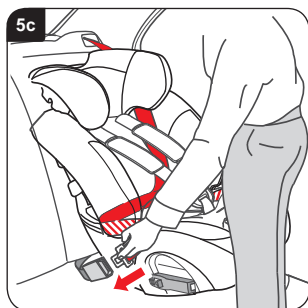

Trekk beltet helt igjennom foran barnesetet og fest setebelket i spennen (**dia 5c**).

Pass på at setebelket ikke er vridd og magedelen passerer gjennom begge røde magebelteføringer. Pass på at det diagonale beltet er plassert i det bakerste hjørnet på barneseteskallet, bak nakkestøtten.

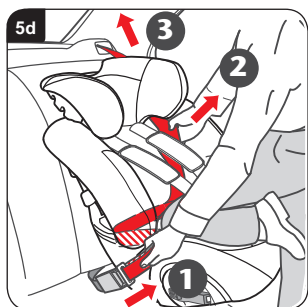

Skyv barnesetet inn i kjøretøyet med hele kroppsvekten og stram til i følgende sekvens.

Trekk og hold i det diagonale beltet **1**, trekk ved **2** for å fjerne slark og trekk for å stramme til **3** (**dia 5d**).

Sjekk setet ved å trekke godt i selen. Det skal være liten eller ingen bevegelse. Hvis barnesetet er fortsatt løst, gjenta forsiktig strammesekvensen ovenfor.

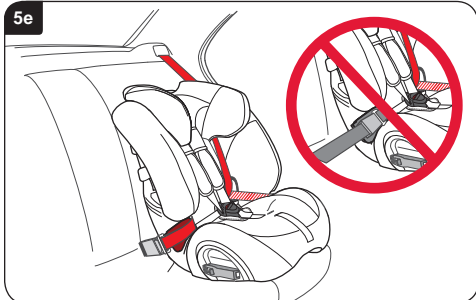

VIKTIG - Sjekk posisjonen på setebeltspenner, og pass på at det er setebeltet og **IKKE** setebeltspenner som holder setet på plass (**dia 5e**).

Prøv en annen seteposisjon hvis setebeltspenner er feil plassert.

Hvis du er i tvil, ta kontakt med Kundeservice, tlf. **+46 8564 841 00** eller e-post info@se.britaxeurope.com eller bruk www.britax.se

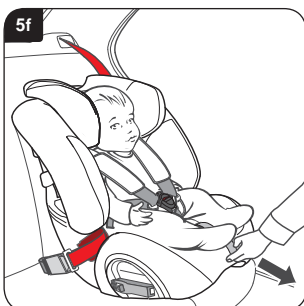

Sett barnet i barnesetet og tilpass selen. Pass på at selestroppene ikke er vridd. Stram til selen ved å trekke reguleringsstroppen forover.

VIKTIG - Magedelen av selen skal ligge så langt forover og så lavt ned som mulig over barnets bekk.

Pass til slutt på at brystputene er trukket ned over barnets bryst (**dia 5f**).

6. Montere barnesetet (vendt forover) med belte til voksne

15-25kg gruppe 2 (ca. 4 - 6 år)

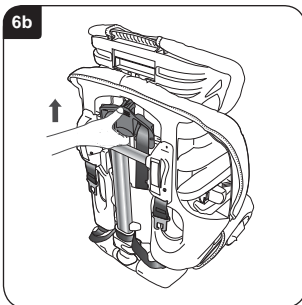
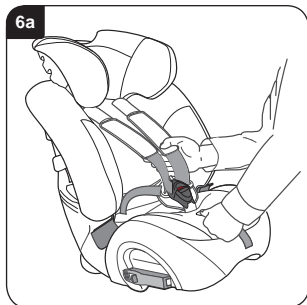

Justere barnesetet

Når du skal pakke vekk selen i barnesetet, sett først barnesetet på gulvet.

Trykk inn justeringsknappen og trekk samtidig **BEGGE** skulderstropser forover så langt som mulig (**dia 6a**).

Snu på setet. Løft selejusteringen bak på setet og flytt den opp så skulderstroppåpningene i hodestøtten står i øverste posisjon (**dia 6b**).

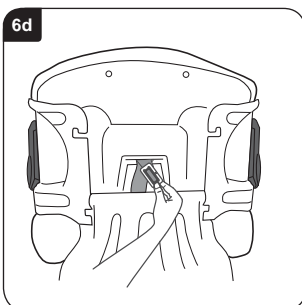
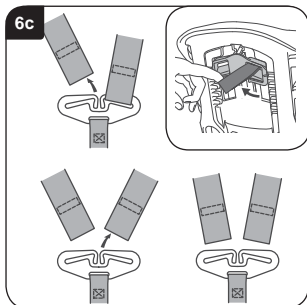

Hekt av begge skulderstropper fra åket bak på barnesetet (**dia 6c**), oppbevar åket i nederste del av beltebeskytteren **1** (**dia 6g**).

Ta ut brystputene fra festearmene for brystputene (**dia 6c inset**). Trekk gjennom begge skulderstropper og brystputer til foran på setet, ta ut brystputene fra skulderstroppene.

Legg barnesetet på ryggen. Ta ut justeringsstroppen fra braketten fra skrittstroppen. Snu braketten så den går igjennom skrittstroppen og skyv gjennom til foran på setet (**dia 6d**).

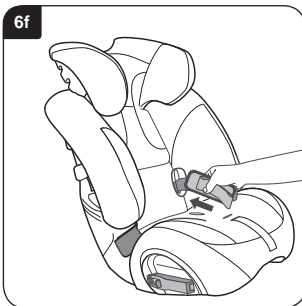
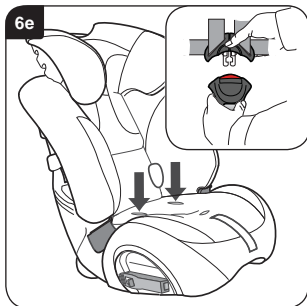

Sett barnesetet i stående posisjon og utløs selen fra spennen (**dia 6e innfelt**). Skyv selestroppene og spennenalene under trekket, gjennom magebelteåpningene (**dia 6e**).

Legg spennen, selestroppene og brystputene i de elastiske stroppene (**dia 6f**). Skyv justeringsstroppen gjennom åpningen i trekket.

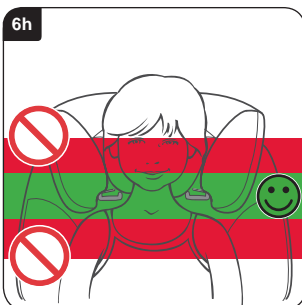
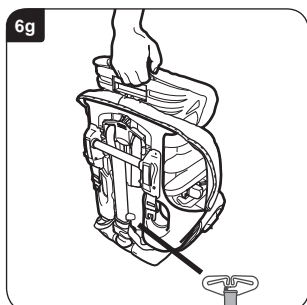

Støtt setet og klem på nakkestøttejusteringen bak på nakkestøtten (**dia 6g**). Sjekk at brystputene er fjernet som angitt i (**dia 6c**) ovenfor.

Flytt opp nakkestøtten slik at hodet ligger midt på det (**dia 6h**). Når nakkestøtten er riktig plassert, slipp nakkejusteringen og pass på at den er låst på plass.

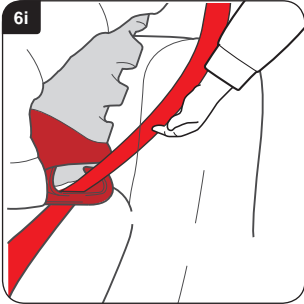

Justere barnesetet

VIKTIG - Barnesetet må **BARE** brukes med mage- og diagonal-setebelte (godkjent i henhold til UN/ECE-forskrift nr. 16 eller tilsvarende).

Sett barnesetet slik at det vender forover i bilen.

Før inn den diagonale delen av setebeltet gjennom den røde øvre belteføringen på **MOTSATT** side av spennen (**dia 6i**).



Fest setebeltet på barnet (**dia 6j**). Magedelen skal ligge mot de røde magebelteføringene på hver side av barnesetet. Pass på at setebeltet ikke er vridd, og fjern eventuell slark.

VIKTIG - Magedelen av setebeltet skal ligge så langt forover og så lavt ned som mulig over barnets bekken.

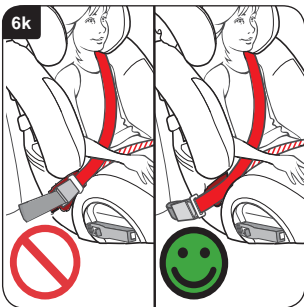

VIKTIG - Sjekk posisjonen på setebeltespennen, og pass på at den ikke trekkes rundt barnesetet på den røde magebelteføringen (**dia 6k**).

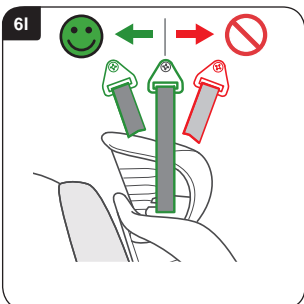

Sjekk posisjonen på kjøretøyets øvre setebeltfestepunkt (**dia 6l**). Hvis dette festepunktet er foran barnesetet, skal den ikke brukes. Prøv en annen plass i bilen.



Du måste följa dessa instruktioner noga - punkt för punkt. Om bältesstolen inte monteras på ett säkert sätt, och om barnet inte spänts fast korrekt, finns det risk för att barnet och andra passagerare skadas i händelse av en olycka

Läs den här bruksanvisningen noga INNAN du monterar Multi-Tech.

Myndigheten Hampshire Trading Standards Authority och Britax råder av säkerhetsskäl att bilbarnstolar inte säljs eller köps begagnade. Förvara din bilbarnstol på säkert sätt. Sälj den inte och ge inte bort den.

Efter en trafikolycka måste bilbarnstolen och dina bilbälten bytas ut. Även om de ser oskadade ut kan de i en ny olycka ge ett sämre skydd än annars.

Ingen bilbarnstol är rymningssäker

Bältena kan inte vara fullständigt "rymningssäkra" och samtidigt uppfylla de lagstadgade kraven i den europeiska standarden ECE R44. De måste alltid vara fästa och justerade på rätt sätt. Uppmuntra barnen att sitta med bältet ordentligt påsatt.

Bilbarnstolens skötsel

Mat och dryck kan komma in i bältets lås. Det kan göra att det inte fungerar som det ska – det klickar inte i läge. Tvätta det med varmt vatten tills det är helt rent (**bild A och B**).

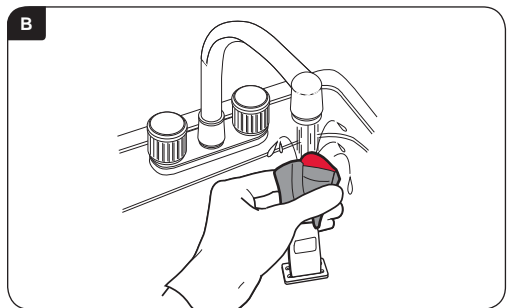
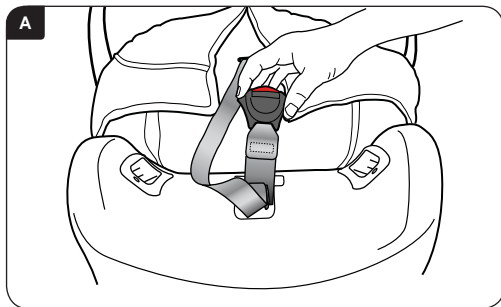

Rengöra bältet och stolen

Rengör **ENDAST** med tvål och varmt vatten.

TA INTE isär någon del av bältet eller stolen vid rengöring.

ANVÄND INTE lösningsmedel, tvättmedel eller diskmedel eftersom dessa kan försvaga bältet och stolen.

Smörj **INTE** och olja **INTE** in någon del av stolen.

Ta bort och sätta tillbaka överdraget

Tryck in bältets frigöringsknapp och håll den intryckt och dra med ena handen under bröstdynorna **BÄGGE** axelremmar så långt framåt som det går.

Dra ut oket från bakom sätet och haka av bägge axelremmarna.

Dra av överdraget från stolens överdel och dra fram remmarna till stolens framsida enligt bilden (**bild 6c**). Knäpp upp spännet och ta bort komfortdynan genom att lossa hake/öglерemmen. Skjut av bröstdynorna från axelremmarna. Dra försiktigt bort överdraget från sätet och för axelremmarna, bältets spänne och justerremmen genom öppningarna i överdraget.

Utför stegen i omvänd ordning för att sätta tillbaka



överdraget.

Kontrollera att remmarna inte är snodda.

VIKTIGT – Överdraget och bröstdynorna har en säkerhetsfunktion. Använd **ALDRIG** bilbarnstolen utan dem. Riskera inte ditt barns säkerhet genom att använda andra tillverkares överdrag, eftersom dessa kan göra att bilbarnstolen inte skyddar ditt barn på bästa sätt.

Reservöverdrag kan köpas hos din Britaxåterförsäljare. Alternativt kan du kontakta Britax kundtjänstavdelning på telefon **+46 8564 841 00**.

Garanti

Alla Britaxprodukter är noggrant konstruerade, tillverkade och testade. Kontakta återförsäljaren om denna produkt inte fungerar som den ska inom garantitiden, på grund av material- eller tillverkningsfel. Felet åtgärdas då antingen gratis, eller så ersätts stolen med en annan likadan, eller en likvärdig stol. Garantitiden och reklamationstiden följer konsumentlagen i det land där stolen sålts.

För att garantin ska gälla krävs inköpskvitto. Vi rekommenderar att du sparar ditt kvitto och fäster det i bruksanvisningen och förvarar i stolen.

Britax ansvarar inte för skador som uppstår på grund av misskötsel, felanvändning eller oaksamhet.

Denna garanti kan inte överföras och gäller därför inte för produkter som köpts begagnade.

Dina lagstadgade rättigheter påverkas inte av denna garanti.

Om du är osäker

Alla bilbarnstolar passar inte i alla bilar. Upplysningar om denna bilbarnstol passar din bil får du på vår webbsida på adress www.britax.se, eller genom att kontakta vår kundsupport på telefon **+46 8564 841 00** eller på e-postadressen info@se.britaxeuropa.com.

Varning:

9-25 kg grupp 1-2 (ungefärlig ålder 9 månader till 6 år)



MYCKET STOR RISK!

ANVÄND INTE under några omständigheter en bakåtvänd bilbarnstol på en plats i bilen med en aktiv krockkudde.

ANVÄND INTE en framåtriktad bilbarnstol på en plats i bilen med en aktiv krockkudde om biltillverkaren inte kan garantera att det är riskfritt att göra det.

ANVÄND INTE bilbarnstolen på sid- eller bakåtriktade bilsäten.

ANVÄND INTE någonting – exempelvis en kudde eller en jacka – för att höja upp bilbarnstolen på bilsätet. Om du gör det kan stolen och säkerhetsbältena inte skydda barnet på bästa möjliga sätt i händelse av en olycka.

ANVÄND INTE bilbarnstolen i hemmet. Den är inte avsedd för hemmabruk - den ska bara användas i bilen.

FÖRSÖK INTE att montera ner, ändra eller lägga till någon del på bilbarnstolen eller ändra bilbältet eller dess funktion. Det officiella godkännandet gäller inte längre om ändringar görs. **INGA** ändringar på bilbarnstolen får göras av någon annan än tillverkaren.

LÄMNA INTE barn ensamma i bilen, ens för en kort stund.

LÄMNA INTE lösa föremål, som exempelvis väskor eller böcker, i bilens baksäte. Alla sådana föremål måste sitta fast ordentligt eftersom lösa föremål kan fara iväg om du tvingas att bromsa plötsligt, med risk för allvarliga skador. Stora och tunga lösa föremål är särskilt farliga.

LÅT INTE fällbara ryggstöd på säten vara olåsta. Om du måste bromsa bilen plötsligt kan ett löst ryggstöd skada ditt barn.

LÅT INTE barn leka med eller ändra något på bilbarnstolen.

FÖRVARA denna bruksanvisning i förvaringsutrymmet i barnbilstolen.

TÄCK ÖVER bilbarnstolen om du lämnar bilen i direkt solljus. Beslagen kan bli mycket heta i solsken och klädseln bleks.

VAR NOGA MED att se till att bilbarnstolen inte fastnar i ett nedfällt ryggstöd eller i dörren.

JUSTERA bältet så att det passar ditt barns kläder före varje åktur – inställningarna för vinterkläder kanske inte är bra när barnet har sommarkläder på sig.

FÖVARA bilbarnstolen på säker plats när den inte används. Undvik att placera tunga föremål ovanpå stolen och förvara den inte nära direkta värmekällor eller i direkt solljus.

FÖRVARA alltid stolen säkert, även när den inte används.

KONTROLLERA att alla i bilen har sina säkerhetsbälten på sig.

Britax tar i sin produktutveckling hänsyn till bilbarnstolens kontakt med bilsätet men ansvarar inte för skador som kan uppstå på bilsäten eller bilbälten.

VIKTIGT:

Bakåtvänd montering

Denna bilbarnstol får **ENDAST** användas med trepunktsbilbälten eller tvåpunktsbälte av typen höftbälte (godkända enligt UN/ECE reg. 16, eller annan motsvarande standard).

Framåtvänd montering

Denna bilbarnstol får **ENDAST** användas med trepunktsbilbälten (godkända enligt UN/ECE reg. 16, eller annan motsvarande standard).

Illustrationerna visar framåtvänt åkande, vid bakåtvänt åkande kan stolen sättas i höftbältet.

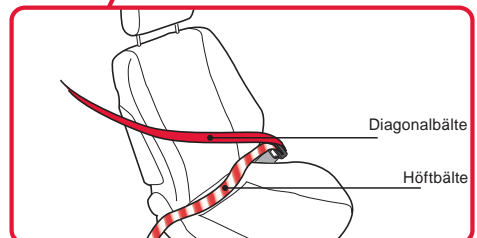
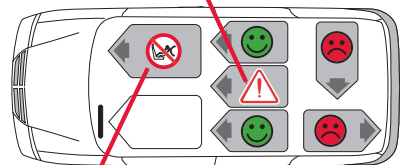
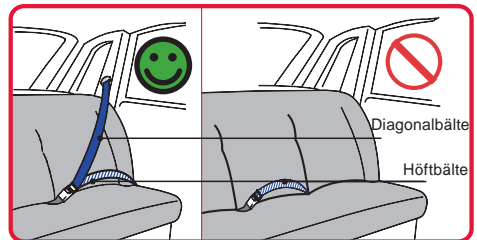

En presentation av din nya bilbarnstol

9-25 kg grupp 1-2 (ungefärlig ålder 9 månader till 6 år)



1. Överdrag
2. Förvaring av bruksanvisningen (innanför överdraget)
3. Bältets lås
4. Elastisk bältesfasthållningsrem
5. Komfortdyna
6. Etikett med diagram
7. Höftdelsstyrning (framåtvänd)
8. Låsning
9. Remtunnelsprund (bakåtvänd)
10. Tryckknapp för att justera bältet
11. Justerband för bältet
12. Grenbälte
13. Bälte
14. Bröstdyna
15. Övre bältesstyrning (15-25 kg, framåtvänd)
16. Huvudstödet överdrag
17. Ställbart huvudstöd
18. Spak för huvudstödsjustering (15-25 kg, framåtvänd)
19. Bältessprund
20. Bälte
21. Bälteskydd
22. Utrymme för ok och stöd
23. Frigöringsknapp för stödet
24. Stöd
25. Låsindikator för stöd
26. Ok (under stolen)
27. Vridsockel - (för bakåtvänt bruk)
28. Fäste för stödet
29. Låstunga för underförankringsband
30. Bältessprund (framåtvänd)
31. Breddjustering
32. Bälteshöjd/spak för huvudstödsjustering (bältesläge)
33. Förankringsband

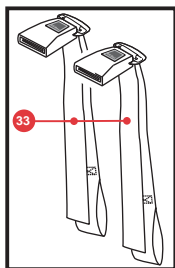
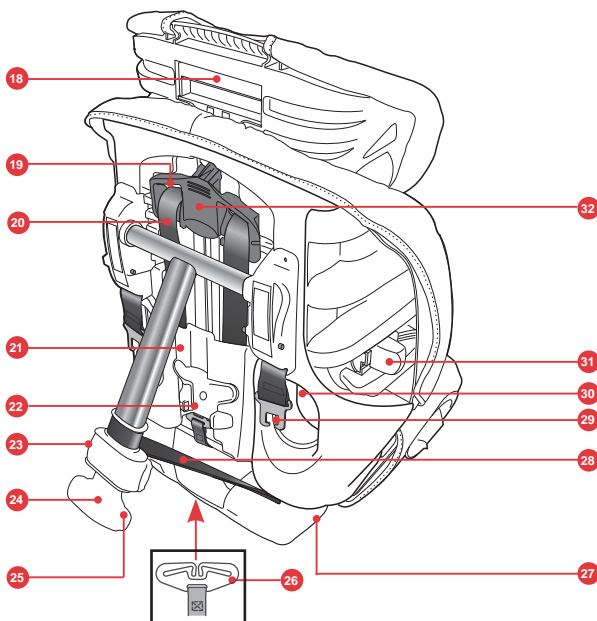
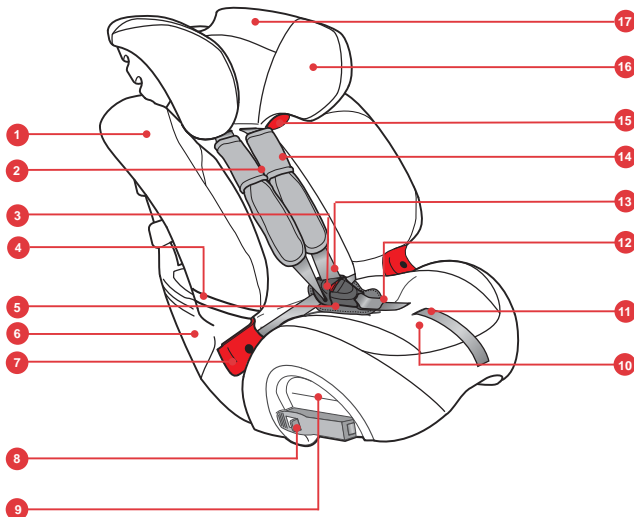

1. Justera bilbarnstolen

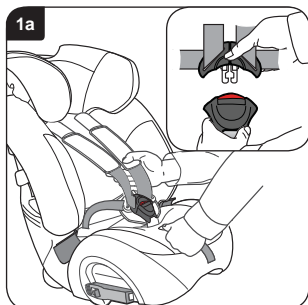

Ställ Multi-Tech på golvet.

Tryck in justeringsknappen och dra samtidigt **BÄGGE** axelremmarna så långt framåt som möjligt (**bild 1a**).

Lås upp spännet (**infälld i bild 1a**).

Lägg axelremmarna över stolens sida, genom att placera låstungorna bakom bältets elastiska fasthållningsremmar så att bältet inte vrider sig.

Sätt försiktigt barnet i stolen. Sätt på bältet löst och för in låstungen i låset.

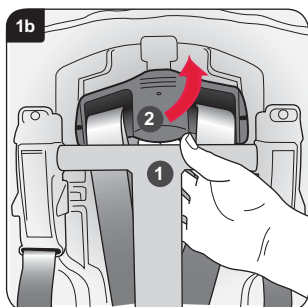

Dra stödet överdel bort från bilbarnstolens baksida **1** (**bild 1b**).

Lyft på bältets justeringsspak och rör den uppåt eller nedåt **2** så att sprunden för remmarna i huvudstödet hamnar i nivå med eller alldeles ovanför barnets axlar.

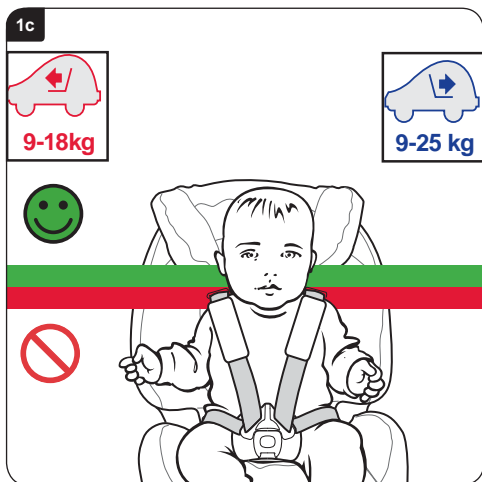

Släpp spaken när huvudstödet är på rätt nivå och kontrollera att den låses fast på plats.

När barnet är så stort att de översta sprunden används kan barnet fortsätta att använda stolen tills ögonen är i nivå med överkanten på stolen eller tills barnet väger mer än så här:

Bakåtvänd montering:	25 kg
Framåtvänd montering:	18 kg

Använd breddjusteraren (se 'En presentation av din nya bilbarnstol' på föregående sida) för att ställa in stolens bredd.



2. Montera bilbarnstolen (bakåtvänd) i det bakre sidosätet

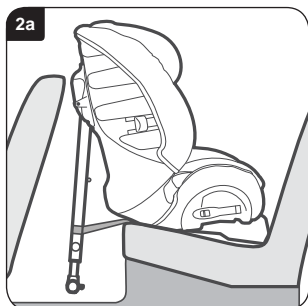

VIKTIGT - Denna bilbarnstol får **ENDAST** användas med ett trepunktsbälte eller ett höftbälte (godkända enligt UN/ECE reg. nr. 16, eller annan motsvarande standard).

Ställ in stödet till den kortaste längden och placera stolen bakåtvänd på bilsätet, med vridsockeln vilande mot framsätets rygg. Efter monteringen ska utrymmet mellan ryggstödet framför och bilbarnstolen helst vara minst 10 mm (**bild 2a**).

Bilbarnstolen får komma i kontakt med ryggstödet fram men får inte vila mot det. Om det gör det måste sätet framför ställas in så att föraren eller passageraren får en bekväm sittställning. Prova annars en annan plats i bilen.

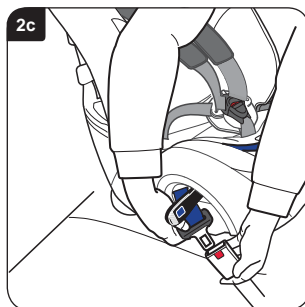
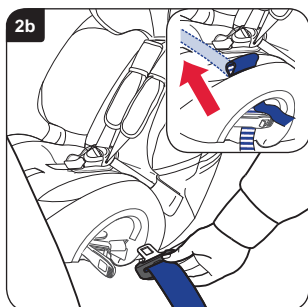

Lossa bägge låsen. Dra ut tillräckligt för höft- och diagonaldelarna (**ungefär 600-900 mm**). För in bältet genom styrningen på den motsatta sidan mot spännet och in i tunneln (**bild 2b**). Det finns två sprund i överdraget som gör det lättare att mata bältet genom tunneln och in under överdraget (**infälld i bild 2b**).

Mata säkerhetsbältet genom tunneln och låset på den motsatta sidan och för in låstungen i spännet (**bild 2c**).

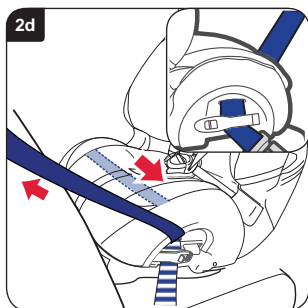

Dra allt slack i bältet genom bilbarnstolen. Var noga med att bältet inte vrids. Lås säkerhetsbältets spänne när bältet är så spänt som det går. Se till att såväl höft- som diagonaldelarna av bältet hålls fast av det (**infällt i bild 2d**).

Lås på den motsatta sidan. Se till att endast bältets höftdel hålls fast av den (**bild 2d**).

Kontrollera att bägge låsen har klickat på plats.

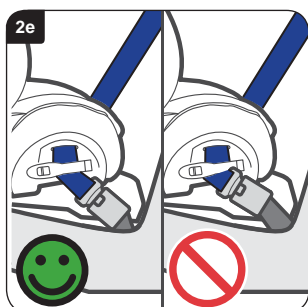

Om spännet nu befinner sig i den position som markerats som felaktig  med och säkerhetsbältet inte kan dras åt ordentligt (**bild 2e**) ska du prova på en annan plats i bilen.

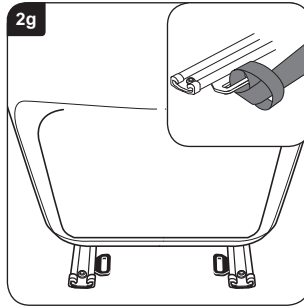
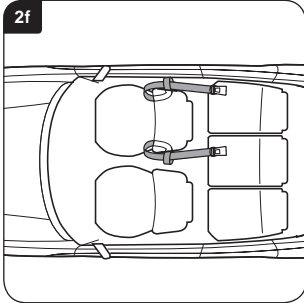

Dra underförankringsbanden runt sätet framför bilbarnstolen enligt bilden **(bild 2f)**.

Om din bil har en skenslinga på glidskenorna så kan dessa alternativt användas **(infälld i bild 2g)**.

VIKTIGT - Montera inte underförankringsbanden med bagageremmarna.

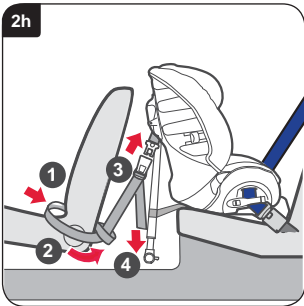

Skjut in slingändarna på underförankringsbanden mellan stolen framför och baksidan enligt bilden **1 (bild 2h)**. För underförankringsbandens ändrar runt utsidan av sätet och mata igenom slingorna **2**.

Kontrollera att stödfästena är vända framåt och inte vridna. För på underförankringsbandens spännen på tungorna på bilbarnstolens sida **3**. Dra åt underförankringsbanden genom att dra de lösa ändarna nedåt på ett jämnt sätt **4**.

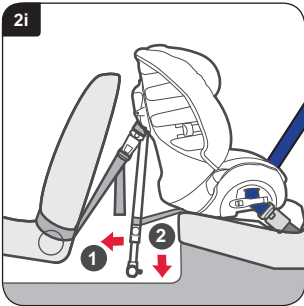

Dra ut stödet från stolen så långt det går **1 (bild 2i)**. Sänk ner stödet till golvet utan att ändra vinkeln **2**. Kontrollera att stödet är ordentligt fastlåst genom att dra i dess skjutbara del.

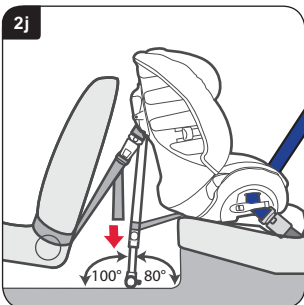

Kontrollera slutligen att underförankringsbanden är helt åtdragna genom att dra de lösa ändarna nedåt **(bild 2j)**. Stödet måste vila mot stadigt golvet och inte mot locken på förvaringslådor, eller något liknande, i en vinkel på 100° mot horisontalplanet **(bild 2j)**. Använd vinkelmallen på bruksanvisningens baksida för att kontrollera stödets vinkel mot golvet.

Testa om bilbarnstolen är stadigt monterad genom att försöka flytta den fram och tillbaka och åt sidorna när allt är klart. Om den sitter löst, eller om stödet inte är i 100° vinkel mot golvet, måste du montera på nytt så att den sitter stadigt på plats, i rätt vinkel.

Placera barnet i stolen enligt **bild 5f**.

3. Montera bilbarnstolen (bakåtvänd) i det bakre mittsätet

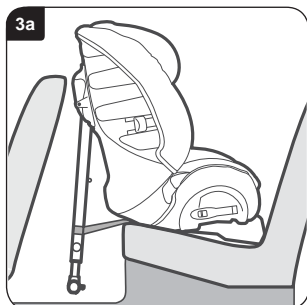

VIKTIGT - Denna bilbarnstol får **ENDAST** användas med ett trepunktsbälte eller ett höftbälte (godkända enligt UN/ECE reg. nr. 16, eller annan motsvarande standard).

Ställ in stödet till den kortaste längden och placera bilbarnstolen bakåtvänd med baksidan centralt mellan förar- och passagerarsätet med vridsockeln vilande mot framsätets rygg (**bild 3a**).

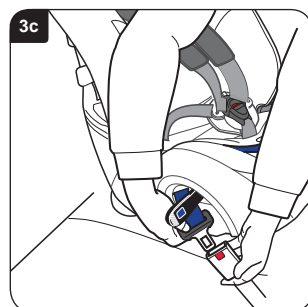
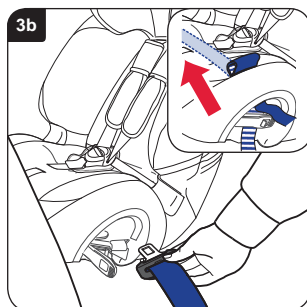

Lossa bägge låsen. Dra ut tillräckligt för höft- och diagonaldelarna (**ungefär 600-900 mm**). För in bältet genom styrningen på den motsatta sidan mot spännet och in i tunneln (**bild 3b**). Det finns två sprund i överdraget som gör det lättare att mata bältet genom tunneln och in under överdraget (**infälld i bild 3b**).

Mata bältet genom tunneln och låset på den motsatta sidan och för in låstungan i spännet (**bild 3c**).

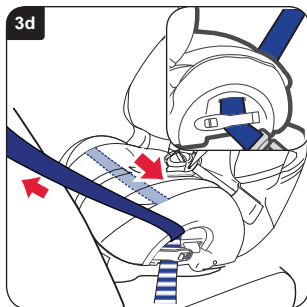

Dra allt slack i bältet genom bilbarnstolen. Var noga med att bältet inte vrids. Lås spännet när det är så spänt som det går. Var noga med att såväl höft- som diagonaldelarna är fastspända (**infälld i bild 3d**).

Lås på den motsatta sidan. Kontrollera att endast bältets höftdel är fastlåst (**bild 3d**).

Kontrollera att bägge låsen har klickat på plats.

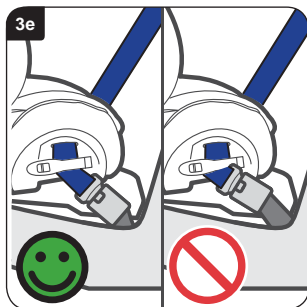

Om spännet nu befinner sig i den position som markerats som felaktig  med och säkerhetsbältet inte kan dras åt ordentligt (**bild 3e**) ska du prova på en annan plats i bilen.

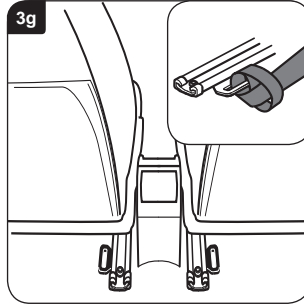
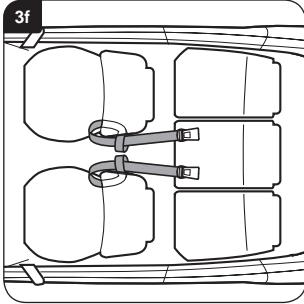

Dra ett underförankringsband runt både förar- och passagerarsätet enligt bilden **(bild 3f)**.

Om din bil har en skenslinga på glidskenorna så kan dessa alternativt användas **(infälld i bild 3g)**.

VIKTIGT - Montera inte underförankringsbanden med bagageremmena.

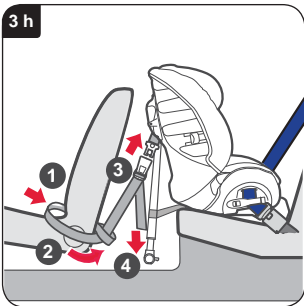

För in ändarna på underförankringsbanden mellan stolen framför och baksidan enligt bilden **1 (bild 3h)**. För underförankringsbandens ändrar runt utsidan av sätet och mata igenom slingorna **2**.

Kontrollera att stödfästena är vända framåt och inte vridna. För på underförankringsbandens spännen på tungorna på bilbarnstolens sida **3**. Dra åt underförankringsbanden genom att dra de lösa ändarna nedåt på ett jämnt sätt **4**.

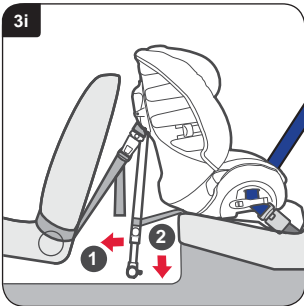

Dra ut stödet från stolen så långt det går **1 (bild 3i)**. Sänk ner stödet till golvet utan att ändra vinkeln **2**. Kontrollera att stödet är ordentligt fastlåst genom att dra i dess skjutbara del.

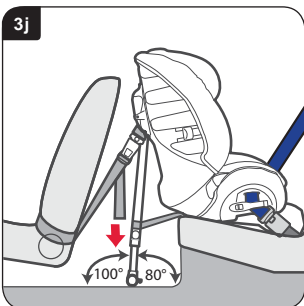

Kontrollera slutligen att underförankringsbanden är helt åtdragna genom att dra de lösa ändarna nedåt **(bild 3j)**. Stödet måste vila stadigt mot golvet och inte mot locken på förvaringslådor, eller något liknande, i en vinkel på 100° mot horisontalplanet **(bild 3j)**. Använd vinkelmallen på bruksanvisningens baksida för att kontrollera stödets vinkel mot golvet.

Testa om bilbarnstolen är stadigt monterad genom att försöka flytta den fram och tillbaka och åt sidorna när allt är klart. Om den sitter löst, eller om stödet inte är i 100° vinkel mot golvet, måste du montera på nytt så att den sitter stadigt på plats, i rätt vinkel.

Placera barnet i stolen enligt **bild 5f**.

4. Montera bilbarnstolen (bakåtvänd) i framsätet

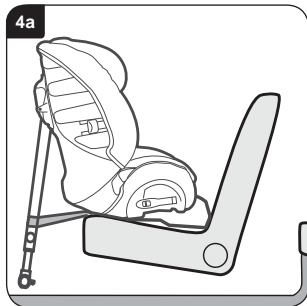

VIKTIGT - Denna bilbarnstol får **ENDAST** användas med ett trepunktsbälte eller ett höftbälte (godkända enligt UN/ECE reg. nr. 16, eller annan motsvarande standard).

Skjut framsätet bakåt för att göra plats för bilbarnstolen, men så att en passagerare alldeles bakom ändå kan sitta bekvämt.

Ställ in stödet till den kortaste längden och placera bilbarnstolen bakåtvänd med vridsockeln vilande mot framsätets rygg (**bild 4a**).

VIKTIGT - **LÅT INTE** bilbarnstolen vila mot instrumentbrädan eller vara för nära vindrutan.

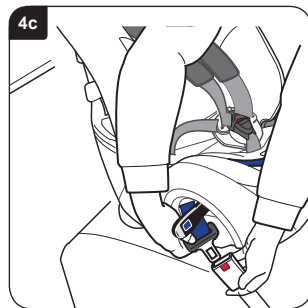
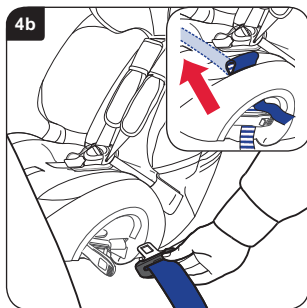

Lossa bägge låsen. Dra ut tillräckligt för höft- och diagonaldelarna (**ungefär 600-900 mm**). För in bältet genom styringen på den motsatta sidan mot spännet och in i tunneln (**bild 4b**). Det finns två sprund i överdraget som gör det lättare att mata bältet genom tunneln och in under överdraget (**infälld i bild 4b**).

Mata bältet genom tunneln och låset på den motsatta sidan och för in låstungan i spännet (**bild 4c**).

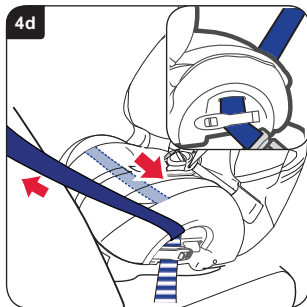

Dra allt slack i bältet genom bilbarnstolen. Var noga med att bältet inte vrids. Lås bältet när det är så spänt som det går. Se till att såväl höft- som diagonaldelarna av bältet är fastlåsta (**infälld bild i 4d**).

Lås på den motsatta sidan. Kontrollera att endast bältets höftdel är fastlåst (**bild 4d**).

Kontrollera att bägge låsen har klickat på plats.

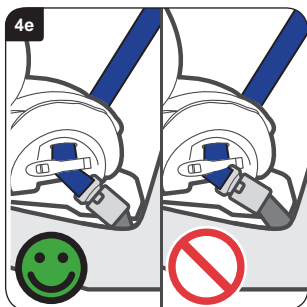

Om spännet nu befinner sig i den position som markerats som felaktig  med och säkerhetsbältet inte kan dras åt ordentligt (**bild 4e**) ska du prova på en annan plats i bilen.

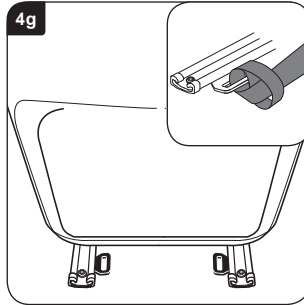
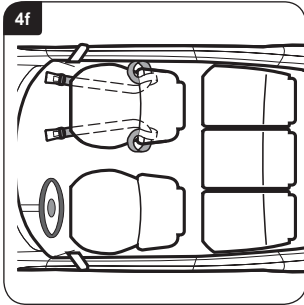

Dra ett underförankringsband runt det främre passagerarsätet enligt bilden (**bild 4f**).

Om din bil har en skenslinga på glidskenorna så kan dessa alternativt användas (**infädd i bild 4g**).

VIKTIGT - Montera inte underförankringsbanden med bagageremmana.

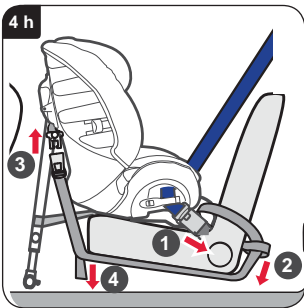

Skjut in ändarna på underförankringsbanden mellan stolen framför och baksidan enligt bilden **1** (**bild 4h**). För underförankringsbandens ändrar runt utsidan av sätet och mata igenom slingorna **2**.

För in spännändarna under sätet. Kontrollera att stödfästena är vända framåt och inte vridna. För på underförankringsbandens spännen på tungorna på barnstolens sida **3**. Dra åt underförankringsbanden genom att dra de lösa ändarna nedåt på ett jämnt sätt **4**.

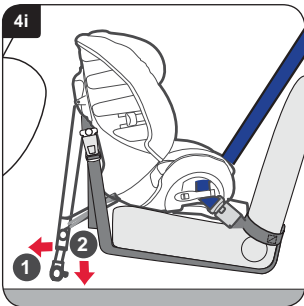

Dra ut stödet från stolen så långt det går **1** (**bild 4i**). Sänk ner stödet till golvet utan att ändra vinkeln **2**. Kontrollera att stödet är ordentligt fastlåst genom att dra i dess skjutbara del.

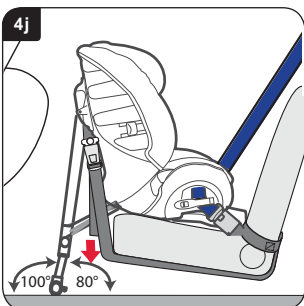

Kontrollera slutligen att underförankringsbanden är helt åtdragna genom att dra de lösa ändarna nedåt (**bild 4j**). Stödet måste vila mot stadigt golv och inte mot locken på förvaringslådor, eller något liknande, i en vinkel på 100° mot horisontalplanet (**bild 4j**). Använd vinkelmallen på bruksanvisningens baksida för att kontrollera stödets vinkel mot golvet.

Testa om bilbarnstolen är stadigt monterad genom att försöka flytta den fram och tillbaka och åt sidorna när allt är klart. Om den sitter löst, eller om stödet inte är i 100° vinkel mot golvet, måste du montera på nytt så att den sitter stadigt på plats, i rätt vinkel.

Placera barnet i stolen enligt **bild 5f**.

5. Montera bilbarnstolen (framåtvänd) med bälte

9-18 kg grupp 1 (ungefärlig ålder 9 månader till 4 år)

NTF och VTI rekommenderar framåtvänt åkande tidigast från 15 kg, 3 år, då bakåtvänt åkande ger bättre skydd.

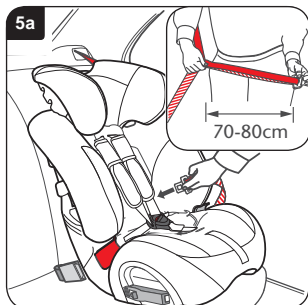

VIKTIGT - Bilbarnstolen **FÅR BARA** användas med ett trepunktsbälte (som godkänts i enlighet med UN/ECE reg. 16 eller motsvarande standard).

Förvara stödet i sitt förvaringsutrymme.

Placera stolen framåtvänd i bilen. Vänd framsidan mot dig för att komma åt bältet. Håll ihop höftdelen och diagonaldelen enligt bilden, när du drar ut säkerhetsbältet (**infälld i bild 5a**).

VIKTIGT - Låt aldrig bältet sno sig.

Dra säkerhetsbältet runt bilbarnstolens framsida, genom den första öppningen, och igenom till stolens baksida i den punkt som visas (**bild 5a**).

VIKTIGT - Använd inte den röda diagonalstyrningen på huvudstödet.

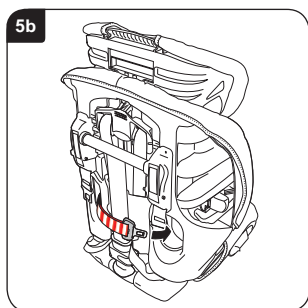

Ta bältet och för det genom det andra sprundet (**bild 5b**).

Praktiskt tips - Om bältet är för kort måste du kanske dra diagonaldelen bakom huvudstödet innan du börjar montera.

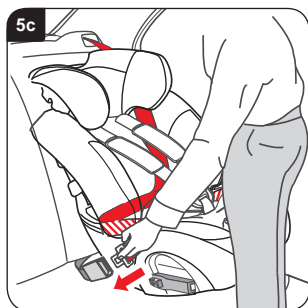

Dra allt slack i bältet till bilbarnstolens framsida och fäst bältet i spännet (**bild 5c**).

Kontrollera att bältet inte är snott och att höftdelen går över båda de röda höftstyrningarna. Kontrollera också att diagonaldelen går över bilbarnstolens bakre hörn, bakom huvudstödet.

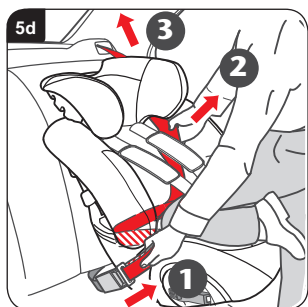

Tryck ner stolen i bilsätet med hela din kroppsvikt och dra åt enligt nedan.

Dra och håll diagonaldelen **1** i position **2** för att få bort allt slack och dra sedan för att späna **3** (**bild 5d**).

Kontrollera stolen genom att dra hårt i bältet. Den ska inte röra sig alls, eller bara ytterst lite. Upprepa åtdragningssekvensen ovan om stolen fortfarande sitter för löst.

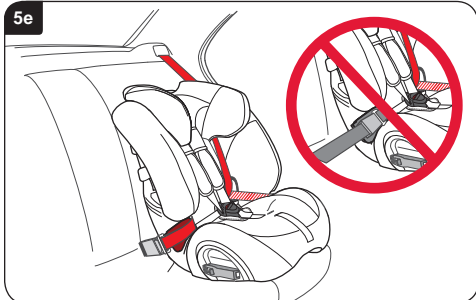

VIKTIGT - Kontrollera positionen på bältets spänne och att det är bältet och **INTE** spännet som håller stolen på plats **(bild 5e)**.

Prova ett annat läge på sätet om spännet hamnar fel.

Kontakta vår kundtjänst på nummer **+46 8564 841 00** eller per e-post på adressen **info@se.britaxeurope.com** eller gå till **www.britax.se**

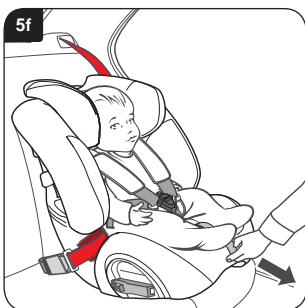

Sätt barnet i stolen och sätt på bältet. Kontrollera att bältet inte är snott. Dra åt bältet genom att dra justerremmen framåt.

VIKTIGT - Bältets höftdel ska vara så långt fram och så långt nere som möjligt på barnets bäcken.

Kontrollera avslutningsvis att bröstdynorna är neddragna på barnets bröst **(bild 5f)**.

NTF och VTI rekommenderar framåtvänt åkande tidigast från 15 kg, 3 år, då bakåtvänt åkande ger bättre skydd.

6. Montera stolen (framåtvänd) med vuxenbälte

15-25 kg grupp 2 (ungefärlig ålder 4 till 6 år)

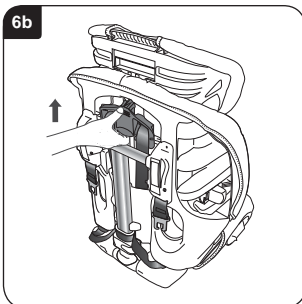
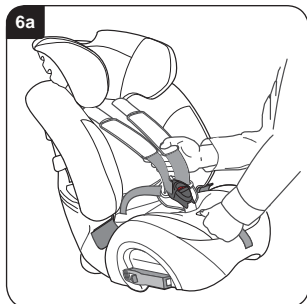

Justera bilbarnstolen

Ställ först stolen på golvet när du ska förvara bältet i den.

Tryck in justeringsknappen och dra samtidigt **BÄGGE** axelremmarna så långt framåt som möjligt (**bild 6a**).

Vänd på stolen. Lyft på justeringsspaken för bältet bak till på stolen och dra den uppåt så att axelremsprunden i huvudstödet hamnar i den allra översta positionen (**bild 6b**).

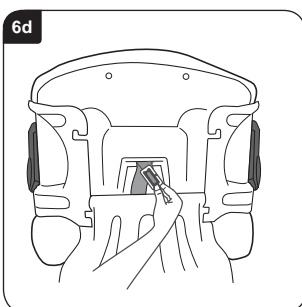
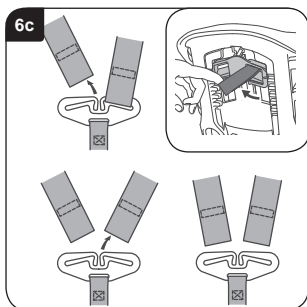

Haka av båda axelremmarna från oket på stolens baksida (**bild 6c**), stuva in oket ned till på bälteskyddet ① (**bild 6g**).

Ta bort bröstdynorna från fästarmarna (**infälld i bild 6c**). Dra de båda axelremmarna och bröstdynorna genom stolens framsida och ta bort bröstdynorna från remmarna.

Lägg stolen med ryggen nedåt. Ta bort justeringsstroppen från grenbältets fäste. Vrid på fästet så att det kan passera igenom grenbältets sprund och tryck det genom stolens framsida (**bild 6d**).

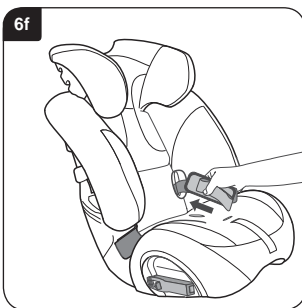
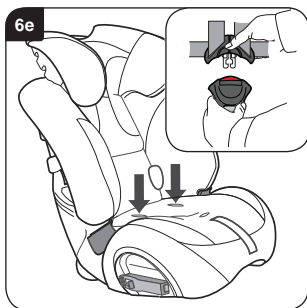

Ställ stolen upprätt och lossa bältet (**infälld i bild 6e**). Tryck in bältesremmarna och låstungorna under överdraget genom höftdelssprunden (**bild 6e**).

Placera spännet, bältesremmarna och bröstdynorna bakom de elastiska fasthållningsremmarna (**bild 6f**). Tryck justeringsremmen genom sprundet i överdraget.

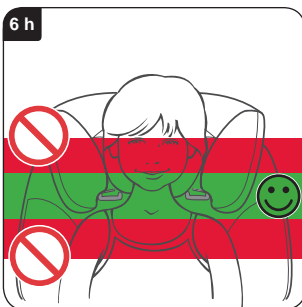
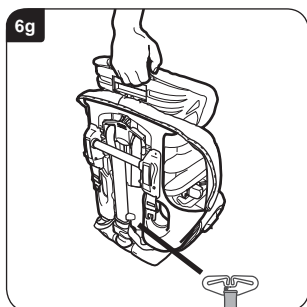

Håll fast stolen och tryck på huvudstödet justeringsspak på huvudstödet baksida (**bild 6g**). Kontrollera att bröstdynorna tagits bort enligt anvisningarna i (**bild 6c**).

Flytta upp huvudstödet så att huvudet blir centralt placerat (**bild 6h**). Släpp huvudstödsjusteringsspaken när huvudstödet är på rätt nivå och kontrollera att den låses fast på plats.



Montera stolen

VIKTIGT - Bilbarnstolen FÅR BARA användas med ett trepunktsbälte (som godkänts i enlighet med UN/ECE reg. 16 eller motsvarande standard).

Placera stolen framåtvänd i bilen.

Mata bältets diagonaldel genom den mörkröda övre remstyrningen **MITT EMOT** spännet (**bild 6i**).

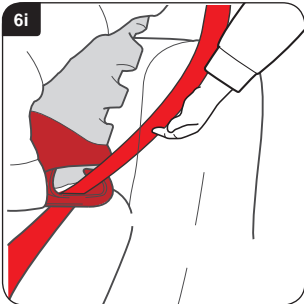

Spänn bältet runt barnet (**bild 6j**). Höftdelen ska vila mot de röda höftstyrningarna på vardera sidan om stolen. Kontrollera att säkerhetsbältet inte är snott och ta upp allt slack.

VIKTIGT - Bältets höftdel ska vara så långt fram och så långt nere som möjligt på barnets bäcken.



VIKTIGT - Kontrollera positionen på bältets spänne. Kontrollera att det inte är draget runt bilbarnstolen till den röda styrningen för höftdelen (**bild 6k**).

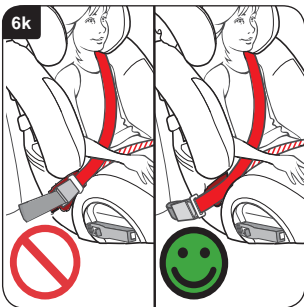

Kontrollera positionen på bilens övre bältesfästpunkt (**bild 6l**). Om denna fästpunkt befinner sig framför bilbarnstolen ska den inte användas. Prova en annan plats i bilen.

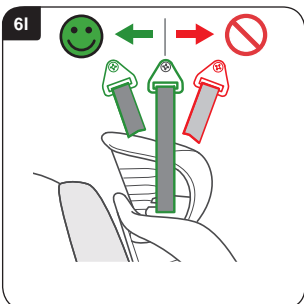

GB

Britax Excelsior Limited

1 Churchill Way West
Andover
Hampshire SP10 3UW
Storbritannien
Tel.: 01264 386034
www.britax.co.uk

Britax är ett inregistrerat varumärke som tillhör Britax
Childcare

DK

F. Bülow & Co. ApS

Baldersbuen 37-39
DK-2640 Hedehusene
Tlf: 46 59 11 55
Fax: 46 59 11 66
E-post: post@bylow.dk
www.bylow.dk

Britax er et registreret varemærke tilhørende
Britax Childcare

FIN

Oy Britax Pohjolan Lapset Ab

Kauppartanonkatu 15 D
FI - 00930 Helsinki
Puhelin 09-343 60 10
Fax: 09-343 22 13
E-post: info@fi.britaxeurope.com
www.britax.fi

Britax on Britax Childcaren rekisteröity tavaramerkki

N

Britax AB

Strömögatan 5
164 40 KISTA
Tel.: 08-564 841 00
Fax: 08-98 01 89
E-post: info@se.britaxeurope.com
www.britax.se

Britax er et registrert varemerke for Britax Childcare

S

Britax AB

Strömögatan 5
164 40 KISTA
Tel.: 08-564 841 00
Fax: 08-98 01 89
E-post: info@se.britaxeurope.com
www.britax.se

Britax är ett registrerat varumärke som tillhör
Britax Childcare

Footprop installation - angle guide

Use this angle guide to check the angle of the footprop to the floor.

Placering af støtteben – vinkelindikator

Brug vinkelindikatoren til at kontrollere støttebenets vinkel i forhold til bilens bund.

Tukijalan asennus – kulmaopas

Tämän kulmaoppaan avulla tarkistetaan tukijalan kulma lattian suhteen.

Montere fotstøtten - vinkelføring

Bruk denne vinkelføringen for å sjekke vinkelen på fotstøtten mot gulvet.

Stödmontering - vinkelmall

Använd den här vinkelmallen för att kontrollera stödets vinkel mot golvet.

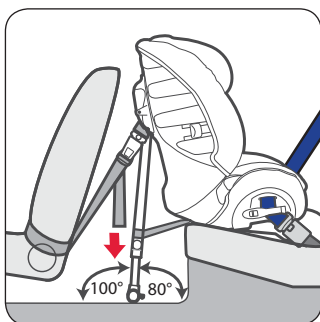

Line of footprop
Støttebenets vinkel
Tukijalan asennuskulma
På linje med fotstøtte
Stödlinje

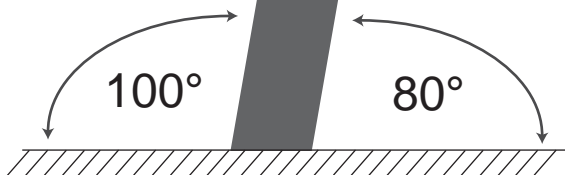

Notice

1. This is a "Universal" child restraint. It is approved to Regulation no. 44, 04 series of amendments, for general use in vehicles and it will fit most, but not all car seats.
2. A correct fit is likely if the vehicle manufacturer has declared in the vehicle handbook that the vehicle is capable of accepting a "Universal" child restraint for this age group.
3. This child restraint has been classified as "Universal" under more stringent conditions than those which applied to earlier designs which do not carry this notice.
4. If in double consult either the child restraint manufacturer or the retailer.
5. Only suitable if the approved vehicles are fitted with lap/3 point/static/ with retractor safety-belts, approved to UNECE Regulation No. 16 or other equivalent standards.
6. This Child Restraint is classified for "Semi-universal" use and is suitable for fixing into the seat positions of the following cars:
Please refer to vehicle list

Seat positions in other cars may also be suitable to accept this child restraint. If in doubt, consult either the child restraint manufacturer or the retailer.

OBS!

1. Denne autostol er klassificeret som "universal". Den er godkendt til generel anvendelse i biler ifølge FN/ECE-regulativ nr. 44.04, og den passer til de fleste, men ikke alle, bilsæder.
2. Korrekt montering er mulig, hvis det i bilens instruktionsbog er angivet, at der kan benyttes en "universal" autostol til denne aldersgruppe.
3. Denne autostol er klassificeret som "universal" under strengere betingelser end tidligere klassificeringer.
4. Kontakt producenten eller forhandleren i tvivlstilfælde.
5. Autostolen er kun beregnet til biler, som er udstyret med trepunktssele med selestrammere, der er godkendt ifølge FN/ECE-regulativ nr. 16 eller tilsvarende normer.
6. Autostolen er godkendt til anvendelse som "semiuniversal" autostol og kan monteres i følgende biler:
Se listen over godkendte biler.

Autostolen kan muligvis også anvendes i andre biler. Kontakt producenten eller forhandleren i tvivlstilfælde.

Huomautus

1. Tämä on "yleiskäyttöön" tarkoitettu lasten turvaistuin. Se on hyväksytty testistandardin ECE R44 rev. 04 mukaisesti yleiskäyttöön autoissa, ja se sopii useimpiin mutta ei kuitenkaan kaikkiin autonistuimiin.
2. Turvaistuin sopii todennäköisesti omaan autoosi, jos autotehdas on auton käyttöoppaassa ilmoittanut, että autossasi voi käyttää tälle ikäryhmälle tarkoitettua "yleismallista" turvaistuinta.
3. Tämä turvaistuin on luokiteltu "yleismalliseksi" aikaisempiin malleihin sovellettuja tiukempien vaatimusten mukaan. Vanhemmissa malleissa ei ole tällaista huomautusta.
4. Jos olet epä tietoinen asiasta, ota yhteys joko turvaistuimen valmistajaan tai jälleenmyyjään.
5. Sopii käytettäväksi vain, jos hyväksytyt autot on varustettu
UNECE nro 16:n tai muiden vastaavien standardien mukaisiin lantio-, 3-piste-, kiinto- tai lattururvavöihin.
6. Tämä lasten turvaistuin on luokiteltu "puoliyleiskäyttöön" ja se sopii asennettavaksi seuraavien automerkkien istuimiin:
Katsotaan automerkkiuutteloa

Myös muiden automerkkien istuimet voivat soveltuva tämän turvaistuimen asennukseen. Jos olet epä tietoinen asiasta, ota yhteys joko turvaistuimen valmistajaan tai jälleenmyyjään.

Kunngjøring

1. Dette er et "universalt" barnesete. Den er godkjent i henhold til nr. 44, 04 serie med endringer, til generell bruk i kjøretøy, og det vil passe de fleste, men ikke alle bilsetene.
2. Det er sannsynlig at det vil passe hvis det står i håndboken fra bilprodusenten at det kan monteres et "universalt" barnesete i bilen, til denne aldersgruppen.
3. Dette barnesetet er klassifisert som "universalt" under strengere forhold enn e som gjaldt tidligere designere som ikke bærer denne kunngjøringen.
4. Hvis du er i tvil, ta kontakt med produsenten eller selgeren av barnesetet.
5. Eignet bare hvis de godkjente kjøretøyene er utstyrt med mage-/3-punkts/statiske selvepplullende sikkerhetsbelter, godkjent i henhold til UNECE-forskrift nr. 16 eller andre tilsvarende standarder.
6. Denne barneseteringen er klassifisert for "semi-universal" bruk og er egnet for å feste i setene på følgende biler:
Se listen over kjøretøy

Seteposisjoner i andre biler kan også være egnet til dette barnesetet. Hvis du er i tvil, ta kontakt med produsenten eller selgeren av barnesetet.

Observera

1. Detta är "universell" bilbarnstol. Den är godkänd enligt förordning nr. 44, 04-serien med ändringar, för allmänt bruk i fordon och passar de flesta, men inte alla, bilar.
2. Korrekt inpassning är sannolikt möjlig om fordonstillverkaren anger i handboken att bilbarnstolar av "universell" typ kan användas i bilen för denna åldersgrupp.
3. Bilbarnstolen har klassats som "universell" under strängare villkor än dem som tillämpas för tidigare konstruktioner som inte innefattar detta meddelande.
4. Kontakta antingen bilbarnstolens tillverkare eller återförsäljaren om du är osäker.
5. Endast lämplig om de godkända fordonen är försedda med höftbälten/trepunktsbälten/statiska säkerhetsbälten/säkerhetsbälten med tillbakadragare, som är godkända enligt FN/ECE-förordningen nr. 16 eller annan motsvarande standard.
6. Denna bilbarnstol har klassificerats för "semiuniversellt" bruk och kan monteras på säten i följande bilar:
Se fordonsförteckningen

Stolar i andra bilar kan också lämpa sig för denna bilbarnstol. Kontakta antingen bilbarnstolens tillverkare eller återförsäljaren om du är osäker.